

# Kasnosrednjovjekovna keramika s lokaliteta Stružani-Bregovi

---

**Pavlović, Marko**

**Master's thesis / Diplomski rad**

**2023**

*Degree Grantor / Ustanova koja je dodijelila akademski / stručni stupanj:* **University of Zagreb, Faculty of Humanities and Social Sciences / Sveučilište u Zagrebu, Filozofski fakultet**

*Permanent link / Trajna poveznica:* <https://urn.nsk.hr/urn:nbn:hr:131:497004>

*Rights / Prava:* [In copyright](#)/[Zaštićeno autorskim pravom.](#)

*Download date / Datum preuzimanja:* **2024-07-12**



Sveučilište u Zagrebu  
Filozofski fakultet  
University of Zagreb  
Faculty of Humanities  
and Social Sciences

*Repository / Repozitorij:*

[ODRAZ - open repository of the University of Zagreb  
Faculty of Humanities and Social Sciences](#)



Sveučilište u Zagrebu  
Odsjek za arheologiju  
Smjer Srednjovjekovna arheologija

Marko Pavlović

***Kasnosrednjovjekovna keramika s lokaliteta Stružani-  
Bregovi***

*DIPLOMSKI RAD*

Mentor: prof. dr. sc. Krešimir Filipec

Zagreb, rujan 2023.

## **Izjava o akademskoj čestitosti**

Izjavljujem i svojim potpisom potvrđujem da je ovaj rad rezultat mog vlastitog rada koji se temelji na istraživanjima te objavljenoj i citiranoj literaturi. Izjavljujem da nijedan dio rada nije napisan na nedozvoljen način, odnosno da je prepisan iz necitiranog rada, te da nijedan dio rada ne krši bilo čija autorska prava. Također izjavljujem da nijedan dio rada nije korišten za bilo koji drugi rad u bilo kojoj drugoj visokoškolskoj, znanstvenoj ili obrazovnoj ustanovi.

---

(potpis)

# Sadržaj

<b>1. Uvod</b> .....	1
<b>2. Povijest Stružana</b> .....	3
<b>3. Općenito o naselju</b> .....	7
<b>4. Keramika</b> .....	9
<b>4.1. Kuhinjska keramika</b> .....	11
<b>4.1.1. Lonci</b> .....	12
<b>4.1.2. Posude za čuvanje hrane</b> .....	26
<b>4.1.3. Pekve</b> .....	30
<b>4.1.4. Poklopci</b> .....	33
<b>4.2. Stolna keramika</b> .....	37
<b>4.2.1. Zdjele ili poklopci</b> .....	39
<b>4.3. Građevinska keramika</b> .....	42
<b>4.3.1. Kućni lijep</b> .....	42
<b>5. Zaključak</b> .....	44
<b>6. Popis literature</b> .....	47
<b>Sažetak</b> .....	49
<b>Summary</b> .....	50

## 1. Uvod

Lokalitet Stružani-Bregovi se nalazi u Posavini nekoliko kilometara od sela Stružani u Brodsko-posavskoj županiji. Istraživanja na njemu su započela povodom gradnje trase autoceste Beli Manastir–Osijek–Svilaj 2006. godine. Radi se o prapovijesnom i srednjovjekovnom lokalitetu. Pronađeni su objekti koji pripadaju mlađem željeznom dobu s mnoštvom latenske keramike. U srednjovjekovnim objektima nađena je kasnosrednjovjekovna keramika iz 13./14. do 16. stoljeća.

Cilj ovog diplomskog rada je obrada arheološkog materijala, prvenstveno kasnosrednjovjekovne keramike te jedan od glavnih ciljeva je i tipologija oblika keramike te ako je moguće njeno uklapanje u postojeće tipologiju uz pomoć analogija. Uz tipologiju, kao cilj je prisutna i statistička analiza keramičkog materijala. Rezultati ovih obrada trebali bi pripomoći datiranju materijala, a time i točnije datiranje naselja. Analogije će se pronalaziti na istovremenim susjednim lokalitetima poput Stružani-Vrtlovi, Kućište, Veliki Trstenik, Stari Perkovci-Debela Šuma te Perkovci-Sela. Između ostalog, analogije će se pokušati pronaći i na značajnim srednjovjekovnim lokalitetima poput Beograda. Kroz rad će biti posvećena pozornost i socioekonomskog statusu ovog naizgled siromašnog sela kroz analizu keramičke građe. Nastojat će istaknuti razliku u oblicima keramike između srednjovjekovnih sela te burgova i gradova.

Kroz ovaj diplomski rad bit će prezentiran pregled povijesti Stružana od prapovijesti do novog vijeka. Shodno tome, bit će izneseni poznati podaci o samom srednjovjekovnom naselju Stružani-Bregovi te objektima koji se nalaze u njemu. U radu će biti prikazana zastupljenost svih grupa kasnosrednjovjekovne keramike te njihova osnovna podjela na kućnu i građevinsku. Kućna, kojoj će biti dodijeljena veća pozornost, se može dodatno podijeliti na kuhinjsku i stolnu. Svaka grupa će ovisno o funkciji biti podijeljena na oblike ako ih je moguće determinirati. Svaki oblik keramike će biti analiziran na osnovi oblika rubova, dna fature, ukrasa (ako ih ima), načina pečenja, boje te drugih razlika ili sličnosti. Najcjelovitiji te najreprezentativniji ulomci će biti posebno predstavljani u odgovarajućim poglavljima.

Stanje istraženosti srednjovjekovnih slavonskih sela nije idealno, već prevladava manjak objavljenog materijala te ciljanih istraživanja. Ovaj rad nastoji pripomoći trudu za

upotpunjavanje kasnosrednjovjekovnog materijala te pronalasku potencijalnih radionica i trgovačkih smjerova.

## 2. Povijest Stružana

Prostor Slavonije oduvijek je bio pogodan za naseljavanje, stoga ne čudi da u blizini ovog lokaliteta pronalazimo tragove ljudske aktivnosti iz neolitika.<sup>1</sup> Okolno područje Stružana je u prapovijesti bilo naseljavano u više navrata. Pronađeni su tragovi naselja iz kasnog brončanog doba te iz mlađeg željeznog doba. Stoga ne čudi da su se i u srednjem vijeku ljudi naseljavali na ovo plodno i povoljno područje nedaleko od rijeke Save.<sup>2</sup> Arheološkim istraživanjima na obližnjem lokalitetu Stružani-Vrtlovi, Kućište, Veliki Trstenik utvrđeno je i postojanje naselja iz vremena naseljavanja Hrvata te vremena hrvatskih knezova i kasnije kraljeva (7./8. -11.stoljeće).<sup>3</sup> U istom razdoblju najvjerojatnije nije postojalo naselje u Stružani-Bregovi.

Nakon smrti Kralja Ladislava I. te vojnog pohoda njegovog nasljednika Kolomana 1097. Hrvatska je 1102. ušla u personalnu uniju s Ugarskom. Tim činom Hrvatska priznaje Arpadoviće kao hrvatske narodne vladare. Početak 12. stoljeća se u hrvatskoj povijesti uzima kao početak razvijenog srednjeg vijeka.<sup>4</sup> Prostor Stružana se u 11. i 12. stoljeću nalazio pod ugarskom vlašću.

Dio današnje Slavonije istočno od Požeške kotline je pripadao Ugarskoj još od druge polovice 10. stoljeća te se tek kasnije integrirao sa zapadnim dijelom Slavonije. Hrvatskom je za vrijeme unije s ugarskom kao kraljev dostojanstvenik vladao ban. Prvi put se ta titula spominje u 12. stoljeću pod nazivom *princeps* ili *comes*, koje sredinom 12. stoljeća zamjenjuje naziv *banus*. Prema svemu sudeći većinom 12. stoljeća ban nije upravljao teritorijem Slavonije već se ta dužnost vezivala za teritorij stare Hrvatske države. Slavonijom nakon integracije Hrvatske s Ugarskom vladaju ugarski vladari najčešće brat ili sin postojećeg vladara. Tek u posljednjoj četvrtini i u 13. stoljeću postoje dokazi da ban donosi mjere na teritoriju današnje Slavonije. U 13. stoljeću područjem Posavine upravljao je herceg (*dux*), kraljev namjesnik ugarskom podrijetla. Titulu hercega imao je prije svoje vladavine i Andrija II. Titula hercega je zacijelo tada povezivala Hrvatsku i Slavoniju. U prvoj polovici 13. stoljeća prvi put se pojavljuje titula bana Slavonije, ali banovi su u tom razdoblju bili podređeni hercezima. U drugoj polovini 13. stoljeća domaći velikaši Babonići postaju banovi i župani Slavonije. Nakon

---

<sup>1</sup> J. LOZUK, 2011., 26.

<sup>2</sup> L. MIKLIK-LOZUK, 2012., 71-72.

<sup>3</sup> J. LOZUK, 2011., 17.

<sup>4</sup> M. FONT, 2005., 8-10.

što kralj Andrija III. umire bez potomaka na vlast u Ugarskom kraljevstvu dolazi dinastija Anžuvina početkom 14. stoljeća. To je bio period dinastičkih borbi koji je nastao zbog krize oko nasljedstva te jačanja velikaša kroz zadnjih par desetljeća. On se nastavio i u 14. stoljeću za vrijeme kralja Ludovika I. Anžuvina koji je morao i na teritoriju Slavonije gušiti pobune velikaških obitelji. U 14. stoljeću spojena je titula hrvatskog i slavonskog bana. Krajem 14. stoljeća usred dinastičkih borbi Žigmunda Luksemburškog Ugarsko-hrvatsko kraljevstvo je po prvi put ugroženo osmanlijskim osvajanjima.<sup>5</sup> Vjerojatno se prvi Osmanlijski upad u Slavoniju i Srijem desio 1391. kada se s njima sukobio Ivan Morović.<sup>6</sup>

Od 15. stoljeća slavonska banovina bila je podložna češćim Osmanlijskim upadima i pljačkama. Tijekom 15. stoljeća dolaze valovi migranata koji se pred Osmanlijama sele prema sjeveru pa tako i na područje Slavonije. Prema tome bi se na području ovog lokaliteta u tom periodu možda mogao očekivati porast stanovništva.<sup>7</sup> Žigmund Luksemburški je 1427. zauzeo Beograd što je bilo od ključne važnosti za Srijem i Slavoniju zbog važnog strateškog položaja Beograda na ušću Save u Dunav. U 1440. i 1456. Beograd je odolio osmanlijskoj opsadi. Nakon poraza Ugarskog kralja Vladislava I. Jagelovića kod Varne 1444. pohodi Osmanlija na međuriječje Save Drave i Dunava su se intenzivirali, ali još nije bilo trajnih osvajanja. Osvajanjem srpske despotovine 1459. i Bosne 1463. Osmanlije predstavljaju egzistencijalnu prijetnju Ugarskoj, a prostor Stružana postaje granično područje.

Početkom 16. stoljeća pada Srebrenička banovina te Osmanlijski pljačkaši tzv. Akindžije pustoše prostor Slavonske Posavine.<sup>8</sup>

Za Slavoniju je bio važan dolazak sultana Sulejmana na vlast u Osmanskom carstvu koji je odmah pokrenuo velike vojne pohode na Ugarsku. Rezultat prvog većeg pohoda bio je pad Beograda 1521. koji je otvorio vrata i padu Srijema. Već par godina kasnije, Sulejman putem do Ugarske zauzima većinu Srijema i Osijek. Nakon smrti kralja Ludovika II. u bitci kod Mohača 1526. Dio hrvatskih velikaša izabrao je iduće godine na saboru u Cetinu Ferdinanda I. Habsburga kao svog kralja. Drugi dio velikaša predvođen Krstom Frankopanom izabrao je mađarskog plemića Ivana Zapolju za kralja. Time međuriječje Save, Drave i Dunava barem nominalno dolazi pod njegovu vlast. Osmanlije koriste ovaj unutarnji sukob za osvajanja te Jajačka banovina i Banja luka padaju pod njihovu vlast. Time je Požeška županija bila ugrožena

---

<sup>5</sup> M. FONT, 2005., 11-14.

<sup>6</sup> I. MAŽURAN, 1998., 21.

<sup>7</sup> M. FONT, 2005., 14-15.

<sup>8</sup> I. MAŽURAN, 1998., 54.



iz dva smjera. Upravo su se u Požeškoj županiji nalazili najvjerniji pristaše protukralja Ivana Zapolje kojeg je podržavao sultan što je zasigurno doprinijelo padu ovog područje pod Osmanlijsku vlast.<sup>9</sup> Kao posljedica Sulejmanovog pohoda na Beč 1529. godine pada Morović, važno uporište u Srijemu čijim je padom i ostatak istočne Hrvatske ostao kompletno izložen. Sultanova vojska 1532 povratkom iz Mađarske prolazi i kroz zapadnu Slavoniju te navodno razara putem ali ne osvaja nijedan grad. Osmanlije 1536. osvajaju Gradišku, Babinu Gredu, Đakovo i Slavonski Brod. Nakon prelaska preko Save u Brodu vojska bosanskog sandžakbega Husrev-Bega je uz Savu trebala prodirati prema Đakovu te mogla i proći kroz Stružane. Najvjerojatnije je upravo ovim vojnim pohodom 1536. područje Stružana, kao dio Đakovačkog veleposjeda palo pod Osmansku vlast. Iduće godine, pala je i posljednja značajnija tvrđava u središnjoj Slavoniji, Požega. Time je Požeška županija prestala postojati.<sup>10</sup> Kroz iduće desetljeće pala su i ostala naselja u Slavoniji, a neosvojen je ostao uglavnom samo sjever Hrvatske. Stružani su se vjerojatno teritorijalno nalazili u novoosnovanom Požeškom sandžaku.<sup>11</sup> Velika pobjeda protiv Osmanlija kod Siska 1593. označila je prekretnicu u ratovanju protiv Osmanlija. Tek 1663. započeo je idući veliki rat protiv Osmanlija, a 1664. zadesio je i područje Slavonije kada je ban Nikola Zrinski provalio do Osijeka i zapalio Sulejmanov most.<sup>12</sup> Nakon masovnog Osmanlijskom poraza kod Beča 1683. započeo je veliki rat oslobođenja Ugarske i Hrvatske od Turaka. Većina Slavonije bila je oslobođena 1687. uključujući i velika Osmanlijska uporišta Požegu i Osijek.<sup>13</sup> Ako područje Stružana nije te godine oslobođeno, zasigurno je bilo oslobođeno 1688. zauzećem Slavenskog broda i Gradiške. Pobjedama kod Slankamena 1691. i Szente 1697. osigurano je da će oslobođeno područje takvo i ostati. Mirom u Srijemskim Karlovcima krajem 17. st. ustaljena je dugotrajna granica Hrvatske na Savi. Područje Stružana time ponovno postaje granično područje.<sup>14</sup> Oslobođena područja nisu vraćena pod upravu Hrvatskog bana već su stavljena pod posebnu vojnu upravu koja se prostirala kroz cijelo granično područje.<sup>15</sup> Sredinom 18. stoljeća procesom ušoravanja nastaje i današnje selo Stružani.<sup>16</sup>

Selo Stružani-Bregovi najvjerojatnije je spadalo pod Požešku županiju koja je vjerojatno postojala još od 12. stoljeća. Što se tiče etničkog sastava stanovništva ove županije

---

<sup>9</sup> I. MAŽURAN, 1998., 57-75.

<sup>10</sup> I. MAŽURAN, 1998., 81-86.

<sup>11</sup> I. MAŽURAN, 1998., 110-115.

<sup>12</sup> I. MAŽURAN, 1998., 236-239.

<sup>13</sup> I. MAŽURAN, 1998., 243-260.

<sup>14</sup> I. MAŽURAN, 1998., 268-275.

<sup>15</sup> I. MAŽURAN, 1998., 311.

<sup>16</sup> J. LOZUK, 2011., 39.

kako i ostatka Slavonije bilo je prisutno i slavensko i mađarsko stanovništvo, ali nije poznato u kojem postotku.<sup>17</sup> Nakon oslobođenja od Turaka čini se da se vlaško stanovništvo nije naseljavalo u krajeve oko Stružana koji spadaju u Šamačko područje.<sup>18</sup> Osmanlije u drugoj polovini 16. stoljeća naseljavaju Vlahe na osvojeno područje kako bi zamijenili izbjeglo stanovništvo i time mijenjaju demografsku sliku Hrvatske.<sup>19</sup> U kojem postotku, te ima li to posljedica na same Stružane nije jasno. Prema posljednjem popisu stanovništva iz 2021. Stružani imaju 111 stanovnika.<sup>20</sup>

---

<sup>17</sup> M. FONT, 2005., 15-18.

<sup>18</sup> M. MARKOVIĆ, 2002., 377-378.

<sup>19</sup> I. MAŽURAN, 1998., 309.

<sup>20</sup> M. MARKOVIĆ, 2002., 332-334.

### 3. Općenito o naselju

Lokalitet Stružani-Bregovi nalazi se otprilike 2 km istočno od sela Stružani u smjeru prema Zoljanima. Unutar Brodsko-Posavske županije pripada općini Oprisavci. Smješten je na trasi autoceste Beli Manastir –Osijek – Svilaj, na dionici Đakovo-Sredanci. Probna istraživanja su vođena u Travnju i Svibnju 2006. pod vodstvom Josipa Lozuka iz Muzeja Brodskog Posavlja.<sup>21</sup> Prilikom gradnje autoceste provedeno je zaštitno arheološko istraživanje u trajanju od listopada do prosinca 2006. godine. Istraživanje se odvijalo pod vodstvom dr. sc. Krešimira Filipca s Odsjeka za arheologiju Filozofskog fakulteta u Zagrebu. Projekt je organiziralo Ministarstvo kulture Republike Hrvatske.<sup>22</sup> Lokalitet se protezao na površini od 18 000 m<sup>2</sup>.<sup>23</sup>

Lokalitet se nalazi na blagoj uzvisini koja se pruža od istoka prema zapadu te donekle prati odvodni kanal kao južnu granicu lokaliteta. Najviše nalaza je na južnom dijelu nalazišta. Lokalitet je prije istraživanja bio korišten kao obradivo zemljište. Radi se o prapovijesnom i srednjovjekovnom lokalitetu na kojem se nalazi nekoliko arheoloških objekata koji pripadaju mlađem željeznom dobu i kasnom srednjem vijeku (Slika 1). U površinskom sloju je pronađeno nekoliko ulomaka neolitičke ili eneolitičke keramike kao i litičkog materijala, no nema dokaza o naselju iz tog razdoblja.<sup>24</sup>

Prapovijesni objekti raspoređeni su diljem lokaliteta, a radi se o otpadnim jamama, jamama za stupove te zemunicama. Neke jame za stupove su mogle biti dio nadzemnog objekta.<sup>25</sup> Ove objekte možemo datirati od 3. do 2. st. pr. Kr.<sup>26</sup> U tim jamama su pronađeni sitni ulomci keramike te kućnog lijepa.<sup>27</sup> Radi se o keramici fine fature pretežito sive boje.<sup>28</sup>

Srednjovjekovni arheološki objekti nalazili su se na najvišem dijelu uzvišenja, na jugoistočnom dijelu lokaliteta. Kao i na prapovijesnom dijelu pronađene su otpadne jame i jame za stupove koji su bili dio nadzemnih građevina. Većina nalaza su dijelovi keramičkih posuda koje vjerojatno pripadaju kasnom srednjem vijeku. Neke jame su sadržavale željezne predmete poput noževa i kopči. Većinu jama ne možemo smisleno povezati. Mnoge jame su vjerojatno

---

<sup>21</sup> K. FILIPEC, 2010, 4-5.

<sup>22</sup> K. FILIPEC, 2006, 67.

<sup>23</sup> K. FILIPEC, et al, 2009, 41.

<sup>24</sup> K. FILIPEC, 2006, 67.

<sup>25</sup> K. FILIPEC, 2006, 67.

<sup>26</sup> K. FILIPEC, et al, 2015, 23.

<sup>27</sup> K. FILIPEC, 2006, 67.

<sup>28</sup> K. FILIPEC, et al, 2009, 41.

imale funkciju trapova za skladištenje hrane.<sup>29</sup> Srednjovjekovne objekte možemo datirati od 14. do 16. stoljeća.<sup>30</sup>



*Slika 1 Zračni snimak jama sa lokaliteta Stružani-Bregovi Foto:K. Filipec*

---

<sup>29</sup> K.FILIPEC, 2006, 67-68.

<sup>30</sup> M. UDOVČIĆ, et al, 2015, 23.

## 4. Keramika

Keramika je najbrojnija vrsta nalaza na lokalitetu Stružani-Bregovi. Zastupljena je u većini stratigrafskih jedinica. Kao što je to ranije napomenuto ovaj rad će se baviti samo obradom srednjovjekovne keramike. Sveukupno je pronađeno 1640 ulomaka srednjovjekovne keramike na lokalitetu Stružani-Bregovi. Među tim ulomcima možemo izdvojiti 136 keramičkih posuda.

Keramičke skupine općenito možemo podijeliti na kućnu, u koju spadaju kuhinjska i stolna te na tehničku (posude za taljenje, posude za destiliranje, pršljeni, matrice, dvodijelni kalupi), građevinsku (tehnološku) i ostalu (svjetiljke, svijećnjaci, lule, noćne posude, igračke i figurice). Na ovom lokalitetu nisu zastupljene skupine tehničke i ostale keramike. Pronađeno je 437 ulomaka kućne keramike među kojima možemo izdvojiti 93 posude. Nadalje, pronađena su 1104 ulomka za koje ne možemo determinirati funkcionalni oblik s minimalnim brojem posuda 43 te 98 ulomaka kućnog lijepa koji spada u građevinsku keramiku (Slika 2).

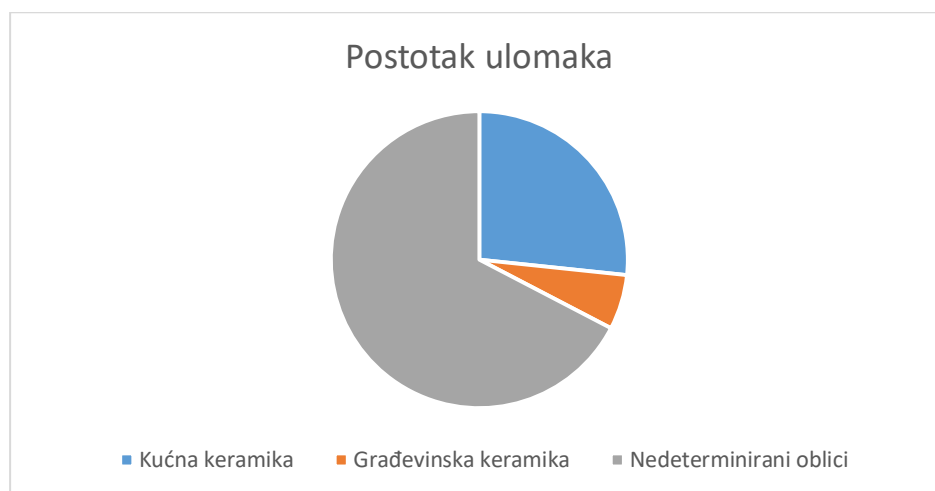

Slika 2 Zastupljenost ulomaka pojedinih skupina keramike na lokalitetu Stružani-Bregovi

Većina pronađene kućne keramike pripada kuhinjskoj keramici sa 95.69%, dok stolna keramika iznosi 4.3% (Slika 3). Moguće je da je postotak stolne keramike još manji budući da se za neke oblike ne može determinirati jesu li poklopci ili zdjele. U svakom slučaju udio stolne keramike je vrlo nizak. Značajan broj keramičkih nalaza omogućava tipološku i statističku analizu materijala. Veliki dio materijala je fragmentiran što otežava spomenute analize kao i onu kronološku, no koristeći analogije s obližnjih suvremenih lokaliteta može se doći do određenih zaključaka. Preliminarnom analizom keramike te uzimajući u obzir kontekst nalazišta može se zaključiti da se radi o kasnosrednjovjekovnoj keramici. Produkcija ove

keramike najvjerojatnije je lokalnog karaktera. Stružani- Bregovi su ruralno naselje po svemu sudeći sa stanovništvom slabijeg ekonomskog statusa. Karakterizira ga izostanak luksuzne keramike kakvu pronalazimo na burgovima i gradovima u razvijenom i kasnom srednjem vijeku.<sup>31</sup> Također, osim jednog slučajnog nalaza nema glazirane keramike kakvu pronalazimo u Stružani-Vrtlovi, Kućište, Veliki Trstenik koju vežemo za prisutnost Osmanlija te novovjekovnu keramiku.<sup>32</sup> Pronađena je i druga starija keramika.<sup>33</sup> Pećnjaci koji se pojavljuju na lokalitetu Stari Perkovci-Debela Šuma nisu zabilježeni na ovom lokalitetu. Udio stolne keramike u Debeloj Šumi je neznatno veći od onog u Stružanima-Bregovi.<sup>34</sup>

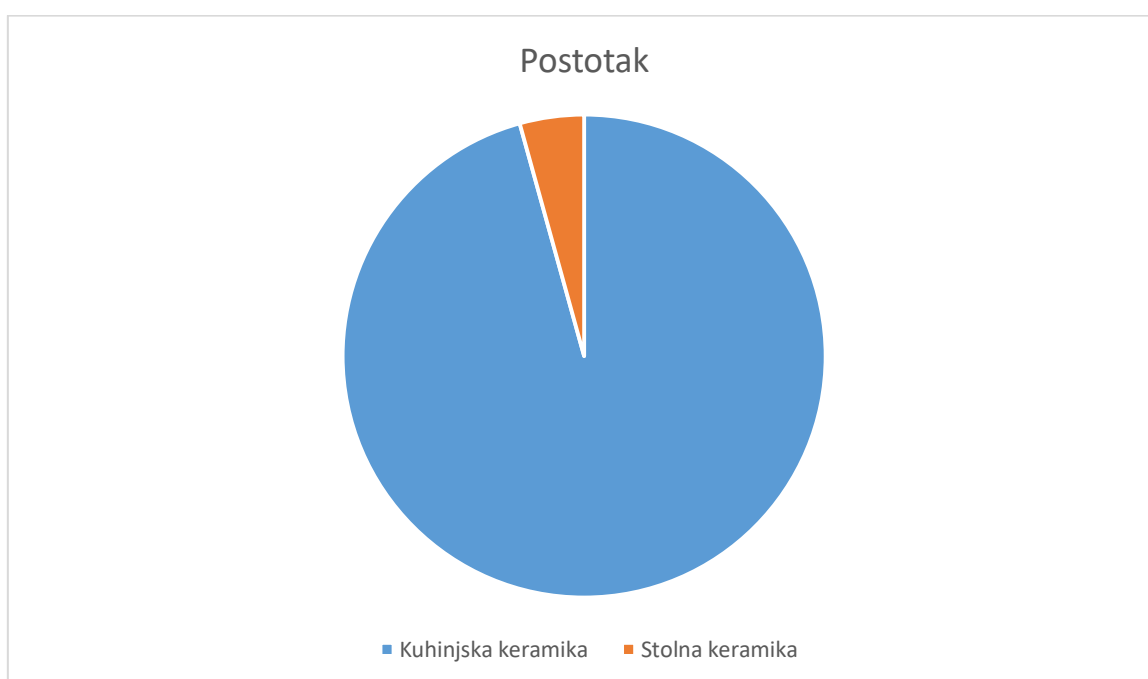

*Slika 3 Zastupljenost kuhinjske i stolne keramike unutar kućne keramike*

<sup>31</sup> Z. VINSKI, 1950, 13-19.

<sup>32</sup> J. LOZUK, 2011, 13.

<sup>33</sup> K. FILIPEC, 2016,

<sup>34</sup> M. ŠIŠA-VIVEK, 2012, 43.

## 4.1. Kuhinjska keramika

Kuhinjska keramika je najbrojnija vrsta keramike na ovom lokalitetu. Sastoji se od posuda koje se upotrebljavaju za kuhanje, pripremanje i čuvanje hrane i pića. Njene glavne karakteristike su funkcionalnost i jednostavnost korištenja. Estetske karakteristike su uglavnom manje bitne kod ove vrste keramike. Pod kuhinjsku keramiku spadaju lonci, poklopci, posude za čuvanje hrane, tiganj (tave), pekve (peke) i pekači (crepulje). U Stružani-Bregovi zastupljeni su samo lonci, poklopci, posude za čuvanje te pekve. Moguće da je poklopaca bilo više, ali nisu se mogli sa sigurnošću utvrditi zbog fragmentiranosti i oskudnosti materijala. Razloge oskudnosti materijala možemo potražiti u veličini te ekonomskom potencijalu naselja.

Lonci su najbrojniji tip kuhinjske keramike na lokalitetu (Slika 4). Minimalni broj pronađenih lonaca je 61 ili 68.53%. Znatno manje je pronađeno posuda za čuvanje hrane, sveukupno 14 primjeraka ili 15.73%. Najmanje su među kuhinjskom keramikom zastupljene pekve sa samo 8 primjeraka ili 8.98% i poklopci sa 6 primjeraka ili 6.74%. Većina kuhinjske keramike osim pekvi pečena je redukcijskim načinom pečenja. Slična takva pojava je i u stambenom dijelu Burga Vrbovec gdje je gotovo sva kuhinjska keramika iz 13. do 15. stoljeća pečena redukcijski.<sup>35</sup>

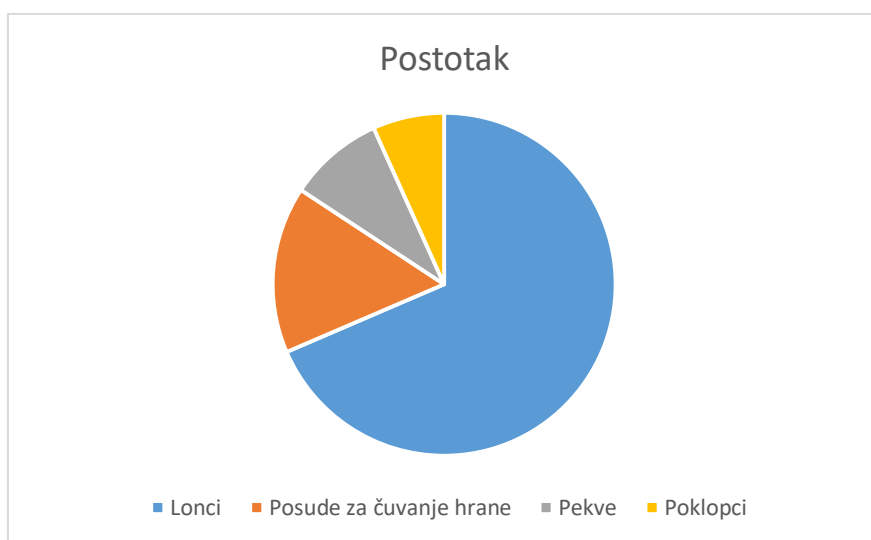

Slika 4 Međusobni odnosi zastupljenosti funkcionalnih oblika kuhinjske keramike

<sup>35</sup> T. TKALČEC, 2010, 458-467.

### 4.1.1. Lonci

Lonce možemo definirati kao visoke simetrične posude cilindričnog oblika čiji je minimalni promjer vrata jednak ili veći od trećine maksimalnog promjera posude. Spadaju u kuhinjsku keramiku, a funkcija im je kuhanje i priprema hrane. Lonci i posude za čuvanje hrane se sastoje od otvora, ruba, dna, stajace površine te tijela posude koje se sastoji od vrata, ramena i trbuha.<sup>36</sup>

Na lokalitetu Stružani-Bregovi pronađeno je 107 ulomaka dijelova lonaca. Od spomenutog broja ulomaka 60 njih su rubovi, 34 dna te 13 ulomci stijenki, a ulomci ručki nisu pronađeni. Zasiurno među brojnim nedeterminiranim ulomcima ima veći broj ulomaka stijenki lonaca, no oni se kao takvi ne mogu sa sigurnošću odrediti. Sveukupno možemo izdvojiti minimalno 61 lonac. Ovi lonci su izrađeni od pročišćene gline na lončarskom kolu što je karakteristično za razdoblje kasnog srednjeg vijeka. Promjeri rubova ovih lonaca su između 10 do 24 cm (Tablica 1). Shodno tome, lonci su podijeljeni u 4 veličine (Vivek 2012: 19.) s obzirom na promjer otvora (Tablica 2). Mali lonci su oni čija veličina otvora ne prelazi 16 cm, lonci srednje veličine su oni čija veličina otvora je od 17 do 22 cm, dok je velikima veličina otvora od 23 do 26 cm. Vrlo veliki kasnosrednjovjekovni lonci se ne pojavljuju na ovom lokalitetu. Lonci manji od 13 cm bi se mogli svrstati i među lončaste čaše iako po svojem obliku i proporcijama nalikuju više loncima.

---

<sup>36</sup> M. ŠIŠA-VIVEK, 2012, 16-17.



Promjer otvora	MBP	Postotak zastupljenosti
10	1	2.63%
11	1	2.63%
12	0	0%
13	0	0%
14	2	5.26%
15	6	15.78
16	6	15.78
17	3	7.89%
18	9	23.68%
19	4	10.52%
20	2	5.26%
21	0	0%
22	3	7.89%
23	0	0%
24	1	2.63%

Tablica 1: Promjeri kasnosrednjovjekovnih lonaca u Stružani-Bregovi

Promjeri lonaca u drugim Stružanima su otprilike slični promjerima u Stružani-Bregovi s tim da se pojavljuju i znatno manji promjeri koji bi mogli uputiti na druge funkcionalne oblike. Najčešće su lonci male ili srednje veličine kao i u Stružanima-Bregovi. S obzirom na to da je u Stružanima-Bregovi poznata visina jako malom broju posuda ne iznenađuje činjenica da se u drugim Stružanima pojavljuju lonci visina od 8 do 29 cm.<sup>37</sup>

U Starim Perkovcima-Debeloj Šumi najčešći su lonci srednje veličine, pa onda oni male veličine jednako kao u Stružanima-Bregovi. Glavna razlika je što se u Debeloj Šumi pojavljuje i znatna količina velikih te vrlo velikih lonaca za razliku od oba spomenuta lokaliteta kod Stružana.<sup>38</sup>

Na lokalitetu Stari Perkovci-Sela koje je postojalo u 14. i 15. stoljeću lonci su također najčešći oblik keramike. Tamo se posebno ističu veliki lonci preko 30 cm promjer otvora koji su doručeni na sporo rotirajućem lončarskom kolu. Moguće je da se radi o posudama za čuvanje koje se često svrstavaju među lonce zbog slične morfologije. Na tom lokalitetu kao i u Stružanima-Bregovi najčešći promjer otvora lonaca je od 14 do 19 cm.<sup>39</sup>

<sup>37</sup> J. LOZUK, 2011, 63-75.

<sup>38</sup> M. ŠIŠA-VIVEK, 2012, 47-48.

<sup>39</sup> A. AZINOVIC BEBEK, et al. 2017, 347-351.

<b>Veličina lonca</b>	<b>MBP</b>	<b>Postotak zastupljenosti</b>
Mala	16	42.10%
Srednja	21	55.26%
Velika	1	2.63%
Vrlo velika	0	0%

Tablica 2: Veličina lonaca prema promjeru otvora

Najviše ima lonaca srednje veličine, zatim malih lonaca te je pronađen samo jedan veliki lonac. Visinu lonaca bilo je moguće odrediti samo na tri rekonstruirana primjerka kojima su dno rub sačuvani i spojeni. Visine tih lonaca kreću se između 13.1 i 18 cm. Sva tri lonca pripadaju loncima male veličine. Visina lonaca te promjer njihovih otvora nisu proporcionalna u ova tri slučaja kao ni promjeri njihovih dna.

Faktura lonaca u Stružanima-Bregovi je vrlo raznolika. Pojavljuju se tri glavna tipa fakture (Tablica 3). Tip I s izrazito grubom keramikom nije zastupljen među loncima. Tip II (gruba faktura) zastupljen je samo na jednom loncu. Popraćen je primjesama kvarca. Najviše je zastupljen tip III (srednje fina faktura) u kojem većina lonaca sadrži primjese srebrenog tinjca, a znatno manje od njega tip IV (keramike fine fakture). Tip III sadrži lonce s primjesama zlatnog tinjca, kombinacije srebrenog i zlatnog, kvarca te kombinacije kvarca i srebrenog tinjca. Kod tipa IV uz srebreni tinjac uvelike je zastupljen i zlatni tinjac. Budući da dvije posude nisu bile dostupne za analizu fakture, boje i pečenja donja tablica se odnosi samo na preostalih 59 lonaca.

U Debeloj Šumi faktura keramike je vrlo raznolika. Pojavljuju se svi tipovi fakture od vrlo grube pa sve do vrlo fine glatke fakture.<sup>40</sup>

<b>Tip fakture</b>	<b>MBP</b>	<b>Postotak zastupljenosti</b>
Tip I	0	0%
Tip II	1	1.69%
Tip III	38	64.40%
Tip IV	20	33.89%

Tablica 3: Tipovi fakture

Na loncima je najviše zastupljena oker-siva boja, zatim slijedi siva pa tamnosiva i oker. U manjoj mjeri se pojavljuju narančasta-oker, smeđe-siva, oker-crvenkasta, narančasto-tamnosiva i oker-smeđa. Lonci su najčešće pečeni jednolično redukcijски (Slika 5) ili

<sup>40</sup> M. ŠIŠA-VIVEK, 2012, 48.

nejednolično mješovito. Pojavljuje se i jednolično oksidacijsko pečenje, jednolično mješovito te nejednolično redukcijsko. Na jednom primjerku se pojavljuje i oksidacijsko pečenje s redukcijskom jezgrom.



*Slika 5 Lonac iz SJ 052 napravljen s redukcijskim načinom pečenja (Foto: Marko Pavlović)*

Pri ukrašavanju lonaca koristila se samo tehnika urezivanja. Radi se o tehnici u kojoj se u vlažnu glinu urezuju geometrijski oblici poput horizontalnih ravnih i valovitih crta ili valovnica. Obe vrste crta su rađene individualno. Sveukupno je ukrašeno 11 lonaca od njih 61 što odgovara 18.03% lonaca. Ovakav relativno nizak broj ukrašenih lonaca je vjerojatno rezultat nedostatka cjelovitih posuda zbog čega ne možemo utvrditi je li ih i više bilo ukrašeno. Dokaz tome možemo potražiti u značajnom broju pronađenih ukrašenih ulomaka stijenki trbuha koji su vjerojatno pripadali loncima. Na tim ulomcima također se pojavljuje samo tehnika urezivanja najčešće s ravnim crtama ili valovnicama. Od 480 pronađenih ulomaka u SJ 52 njih 66 (13.75%) je ukrašeno. U SJ 001 ukrašeno je samo 26 (9.18%) od 283 ulomka. Nešto veći postotak ukrašenosti je među ulomcima u SJ 43 (22.48%). U njemu ukrašeno je 58 od 258 ulomaka.

Valovnica se samo na jednom loncu pojavljuje samostalno na ramenu (Slika 6) (1.63% ukupnih lonaca), a inače uvijek u kombinaciji s ravnom crtom. Ravne vodoravne crte se pojavljuju na 5 primjeraka (8.19% ukupnih lonaca) dok se kombinacija valovnice s ravnom crtom pojavljuje na neznatno više primjeraka. (9.83% ukupnih lonaca). Valovnice su se pojavljivale jednostruko, dvostruko ili višestruko.

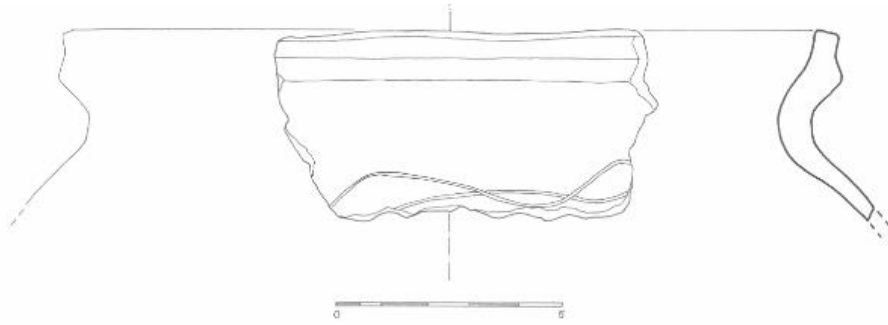

*Slika 6 Lonac sa samostalnom valovnicom na ramenu - svi crteži: terenska arheološka radionica Odsjeka za arheologiju u Bizovcu*

Ukras sa ravnom crtom se većinom pojavljuje samostalno te neznatno manje u snopovima po dva reda. Pojavljuje se na ramenu, rubu, donjem dijelu posude te na trбуhu. Vrlo moguća je drugačija kombinacija ukrasa na tim loncima zbog toga što većinom nisu sačuvane cijele posude.

Kombinacija crte i valovnice se na većini primjeraka pojavljuje kao samostalna na ramenu te s ravnom crtom urezanim ispod nje na trбуhu. Nerijetko se pojavljuje i isprepletena s ravnim crtama (Slika 7), no samo na jednom primjerku je isprepletena na trбуhu. Kao i kod ravnih zbog nedostatka u cijelosti sačuvanih posuda moguća je drugačija kombinacija ukrasa na navedenim posudama.

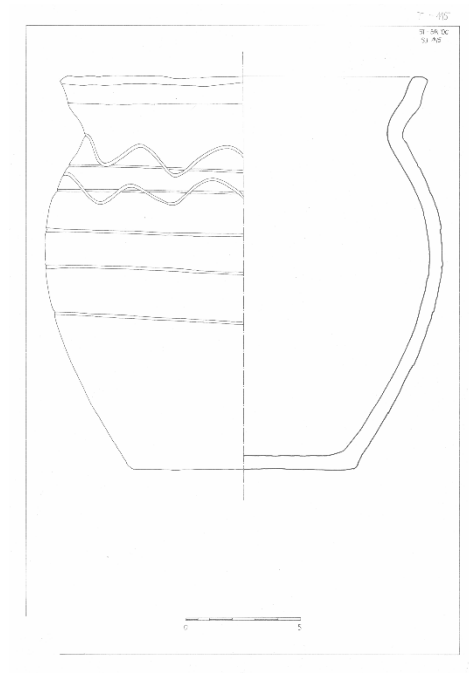

*Slika 7 Lonac iz SJ 145 s valovnicama isprepletenim s ravnim crtama - svi crteži: terenska arheološka radionica Odsjeka za arheologiju u Bizovcu*

Na lokalitetu Stružani-Vrtlovi, Kućište, Veliki Trstenik također kod urezivanih ukrasa prevladavaju vodoravne linije te valovnice u raznim kombinacijama i broju. Kao i u Stružanima-Bregovi ukrašavana su ramena i vrat posuda, ali zato trbuh nešto manje. Glavna razlika kod stilova ukrašavanja na dva lokaliteta je da se u Stružanima-Bregovi nije pojavljivalo rebrasto zadebljanje na vratu te plastične trake na ramenu s ubodima prsta i nokta.<sup>41</sup> Shodno tome, nisu ni pronađene posude ukrašene nizovima urezanih kosih crta kakve su karakteristične za ranosrednjovjekovne i posude iz razvijenog srednjeg vijeka u Stružani-Vrtlovi, Kućište, Veliki Trstenik. U Stružanima-Bregovi se ne pojavljuje ni žlijebljenje kakvo imamo na susjednom lokalitetu od 10. do 11. stoljeća.<sup>42</sup> Kao i u Stružanima-Bregovi velik dio posuda ni na ovom lokalitetu nije ukrašen. Na kasnosrednjovjekovnim posudama se pojavljuju i kapljicaсти urezi ograničeni s valovnicama. Takav uzorak ukrašavanja nije utvrđen u Stružanima-Bregovi.<sup>43</sup> Pojavljuju se lonci s valovnicama na ramenu koji su slični onima u Stružanima-Bregovi. Datiraju se od 14. do 15. st. te od 15. do 17. st. Osim tehnike te stila ukrašavanja nemaju drugih sličnosti.<sup>44</sup>

U Debeloj Šumi osim urezivanja pojavljuje se i tehnika utiskivanja kotačića koja je na jednom primjerku i kombinirana s urezivanjem. Najčešći ukras su vodoravne urezane crte koje se nalaze na ramenu i trbuhu. U Debeloj Šumi taj ukras se pojavljuje na čak 63.86% lonaca te je najzastupljeniji ukras. Pojavljuje se u sve 3 faze naselja. Urezana crta kombinirana s valovnicom se pojavljuje na 17.85% lonaca, a njena pojava se veže uz 2. fazu naselja u 14. stoljeću. Spomenuta kombinacija postaje češća u 15. i prvoj polovici 16. stoljeća. Većinom je valovnica urezana preko vodoravnih crta dok na Stružani-Bregovi se češće valovnica nalazi iznad ravne crte. Samostalna valovnica zastupljena je u sve tri faze naselja Stari Perkovci-Debela Šuma te se nalazi diljem posude.<sup>45</sup>

U Stari Perkovcima-Sela kao i u Debeloj Šumi prevladavaju urezane ravne linije koje su na ramenu gusto raspoređene ili po cijeloj posudi raspršene. Pojavljuje se i ukrašavanje kotačićem u manjoj mjeri. Pojavljuju se i razne kombinacije valovnice i ravne crte kao u Stružani-Bregovi.<sup>46</sup>

---

<sup>41</sup> J. LOZUK, 2011, 31-32.

<sup>42</sup> L. MIKLIK-LOZUK, 2012, 49.

<sup>43</sup> L. MIKLIK-LOZUK, 2012, 63.

<sup>44</sup> L. MIKLIK-LOZUK, 2012, 167.

<sup>45</sup> M. ŠIŠA-VIVEK, 2012, 51-53.

<sup>46</sup> A. AZINOVIC BEBEK, et al. 2017, 350-352.

U Starom Gradu Barilović iz 15. do 19. stoljeća u središnjoj Hrvatskoj lonci su također najzastupljeniji nalaz keramike. Iako se po ukrasima lonaca Barilović razlikuje od Stružana-Bregova pronalazimo sličnosti u tipu I ruba iz Barilovića (jednostavni izvučeni rub sa zaobljenim ili ravnim gornjim dijelom) i pojedinih rubova iz Stružana-Bregova. Takav jednostavan oblik rubova je uobičajen kroz kasni srednji i novi vijek. Oznake pronađene na loncima i poklopcima koji se pojavljuju na ovom lokalitetu nisu pronađene u Stružanima-Bregovi.<sup>47</sup>

Po pitanju ukrašenosti upitan je jedan lonac iz SJ 52 koji ima naizgled nazubljen gornji dio ruba. Budući da nije moguće utvrditi radi li se o namjernom ukrašavanju ili dva slučajna mala loma ne možemo smjestiti ovaj lonac među ukrašene (Slika 8)

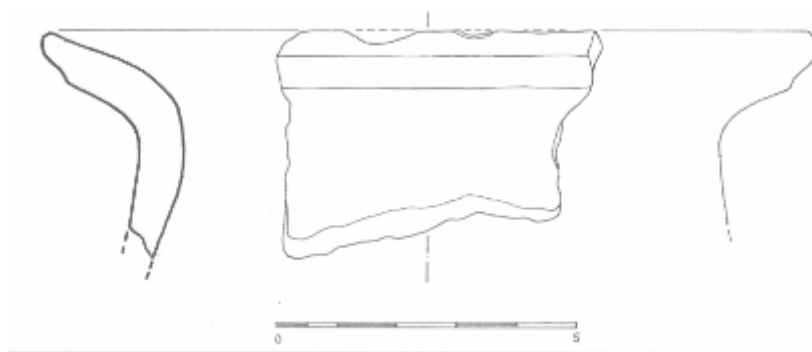

*Slika 8 Rub lonca iz SJ 052- svi crteži: terenska arheološka radionica Odsjeka za arheologiju u Bizovcu*

Promjeri dna lonaca su između 7 i 16 cm, a najčešći su oni od 10 cm (Tablica 4). Sveukupno su pronađena 34 dna lonaca, ali samo njih 28 se mogao odrediti promjer zbog prevelike fragmentiranosti.

Nema prevelike sličnosti u promjerima dna lonaca u Stružani-Vrtlovi, Kućište, Veliki Trstenik i Stružani-Bregovi. Promjeri dna se u ranije navedenim Stružanima kreću od 5.7 do 15.4 cm.<sup>48</sup>

<sup>47</sup> A. AZINOVIC-BEBEK, KRMPOTIĆ, 2014, 85-90.

<sup>48</sup> J. LOZUK, 2011, 63-75.

Promjer dna	MBP	Postotak zastupljenosti
7 cm	1	3.57%
8 cm	2	7.14%
9 cm	2	7.14%
10 cm	14	50%
11 cm	1	3.57%
12 cm	4	14.28%
13 cm	1	3.57%
14 cm	1	3.57%
15 cm	1	3.57%
16 cm	1	3.57%

Tablica 4: Promjeri dna lonaca u Stružani-Bregovi

U Stružanima-Bregovi sačuvano je 16 ramena srednjovjekovnih lonaca (Tablica 5). Najčešće se radi o umjereno naglašenim (Vivek: 2012, 19 tip c) ili blago naglašenim ramenima naglašenim (Vivek: 2012, 19 tip d) Znatno je manje naglašenih (Vivek: 2012, 19 tip b) i vrlo blago naglašenih (Vivek: 2012, 19 tip e).<sup>49</sup>

Tip ramena	MBP	Postotak zastupljenosti
Naglašeni	2	12.5%
Umjereno naglašeni	6	37.5%
Blago naglašeni	6	37.5%
Vrlo blago naglašeni	2	12.5%

Tablica 5: Tipologija ramena na loncima u Stružani-Bregovi

Dna lonaca najčešće imaju zaobljen rub te ravnu stajaću površinu. Jedna od iznimki je lonac iz SJ 052 gdje se pojavljuje oštar rub i jače konkavna stajaća površina (Slika 9). Donji dio te posude je jače sedlast. Na nekoliko primjeraka se pojavljuje i jače konkavna stajaća površina dok je blago konkavna prisutna na neznatnom broju primjeraka. Samo jedan lonac ima prstenastu stajaću površinu. Donji dio posude je najčešće jednostavno oblikovan, nekoliko primjeraka ima blago sedlasto oblikovan donji dio, a manji broj ima konveksno ili jače sedlasti donji dio posude.

<sup>49</sup> M. ŠIŠA-VIVEK, 2012, 19.

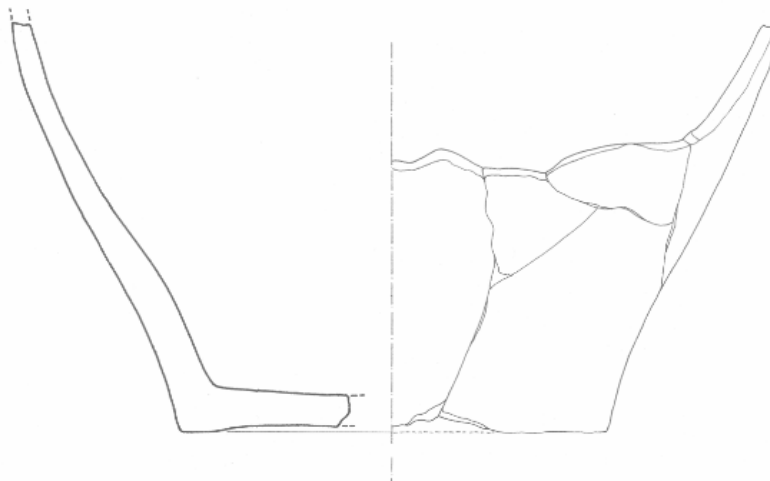

*Slika 9 Dno lonca iz SJ 052-svi crteži: terenska arheološka radionica Odsjeka za arheologiju u Bizovcu*

Na lokalitetu Stružani-Bregovi sačuvano je 37 rubova lonaca. Gotovo svi rubovi su izvučenog tipa. Zastupljeni su samo po jedan okomit i polu okomit polu izvučen rub. Za potonji je važno navesti da ima najmanji promjer otvora od svih lonaca te moguće sadrži utor za uglađivanje poklopca (Slika 10). Moguće je i da se koristio za kratkoročno skladištenje namirnica. Gornji dijelovi ruba su najčešće zaobljeni ili orijentirani prema unutra (Tablica 6).

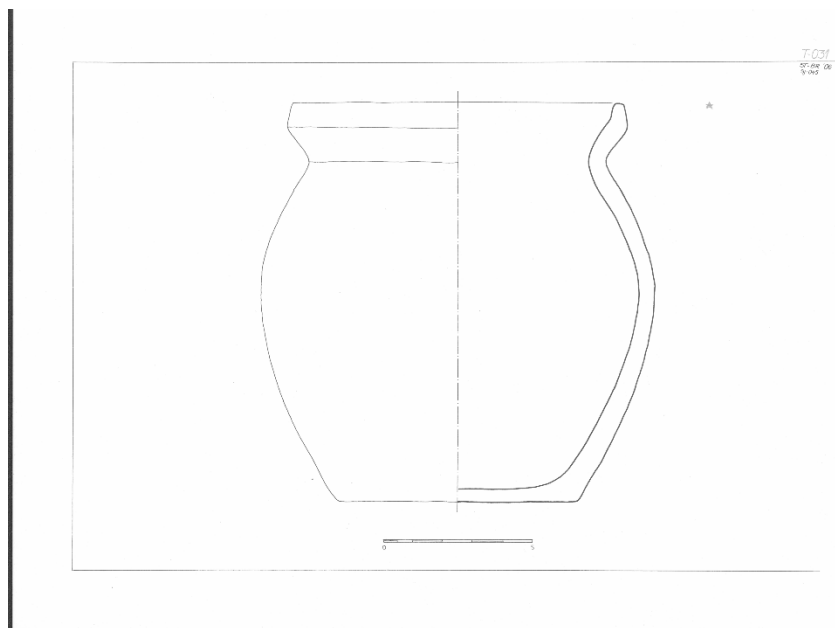

*Slika 10 Polu-okomit polu-izvučen rub iz SJ 045-svi crteži: terenska arheološka radionica Odsjeka za arheologiju u Bizovcu*

Značajan dio gornjih dijelova ruba je orijentiran prema van i ravan. Utor se na gornjem dijelu ruba pojavljuje kod tri primjerka, od kojih je na dva orijentiran prema unutrašnjoj strani lonca, a na jednom ravno. Pojavljuje se i jedinstvena varijanta gornjeg dijela ruba koji je zaobljen te se sužava prema vrhu. Najčešće se pojavljuje konkavni ili tekući spoj ruba na vrat



posude (Tablica 7). Nešto rjeđi je blago-prelomljeni spoj (Slika 11), a konveksni spoj se pojavljuje samo na jednom primjerku. Na tri primjerka nije sačuvano dovoljno ruba da bi se mogao utvrditi spoj na vrat. Stijenke ruba lonaca su između 0.3 cm i 0.8 cm. Najučestalije su veličine stijenki od 0.4 do 0.7 cm. Time se razlikuju od Lonaca na lokalitetu Stari Perkovci-Debela Šuma gdje lonci imaju generalno deblje rubove. Širine su od 0.5. do 2.6 cm.<sup>50</sup> Na obližnjem lokalitetu kod Stružana u istom razdoblju također prevladavaju lonci izvučenog ruba te S-profilacije.<sup>51</sup>

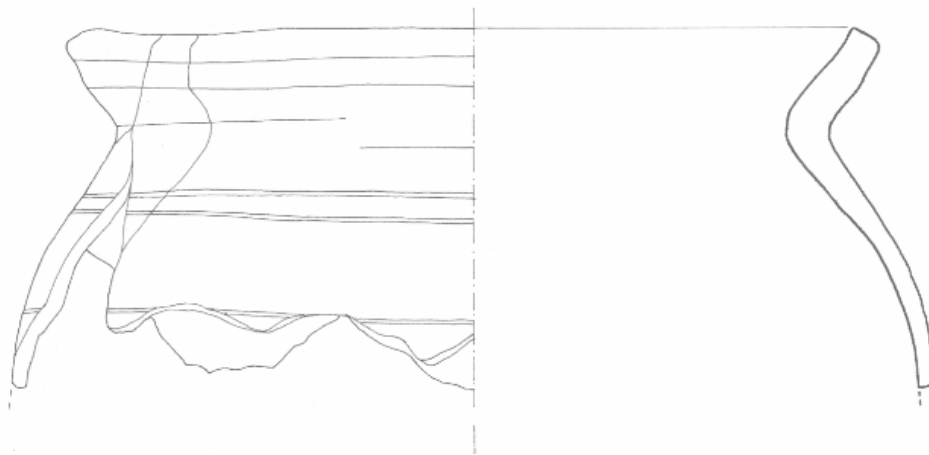

*Slika 11 Lonac iz SJ 052 sa blago prelomljenim spojem na vrat—svi crteži: terenska arheološka radionica Odsjeka za arheologiju u Bizovcu*

Kod tri u cijelosti rekonstruirana lonca rame je najširi dio posude što bi odgovaralo obliku 1 iz Debele Šume koji je na tom lokalitetu tek treći oblik lonaca po zastupljenosti.<sup>52</sup>

Najčešći oblik keramike u Beogradu u 13. i 14. stoljeću su lonci koje karakterizira vrećasti oblik te široki recipijent. Najčešće su bili sivo-smeđe ili žućkaste boje. Bili su rjeđe ukrašeni od lonaca iz 11. i 12. stoljeća. Ukrašavani su s urezanim ravnim horizontalnim crtama na ramenu ili na gornjem dijelu posude. Takav način ukrašavanja kao i smještaj ukrasa pronalazimo i u Stružanima-Bregovi, ali oblici posuda nisu slični. U prvoj polovici 15. stoljeća beogradska stolna keramika je pod bizantskim utjecajem, dok kuhinjska se odlikuje lokalnim komponentama. Najčešća su dva tipa lonaca. Prvi tip je lonac sa savinutim vratom i ovalnim tijelom, a drugi lonci s jednom ručkom, širokim recipijentom i uskim dnom koji su ponekad bili glazirani. Ukrašavani su urezivanjem crta te utiskivanjem prsta i nokta. U Stružanima-Bregovi pojavljuje se jedino ukras. Takvi oblici lonaca nisu utvrđeni. Kroz 15. stoljeće se postepeno smanjuje ukrašavanje lonaca. U drugoj polovici 15. stoljeća se pojavljuju veliki lonci

<sup>50</sup> M. ŠIŠA-VIVEK, 2012, 49.

<sup>51</sup> J. LOZUK, 2011, 31-32.

<sup>52</sup> M. ŠIŠA-VIVEK, 2012, 50.

tankih stijenki s izvinutim i zaobljenim rubovima koji se sužavaju prema dnu. Ukrašavani su urezivanjem i utiskivanjem prsta. Osim zaobljenih rubova i urezivanja ovaj tip lonaca nema sličnosti s loncima iz Stružana-Bregova. Drugi, manje čest tip lonca iz druge polovice 15. stoljeća su veliki vrećasti lonci sa širokim recipijentom prilagođeni funkcionalnosti. Iako su većinom bili neukrašeni i nešto manje glazirani, manji dio je imao vodoravne urezane crte spiralno izvedene duž cijele posude. Takav ukras pronalazimo na loncu iz SJ 043. Oblici lonaca su drugačiji, pogotovo po pitanju veličine. Lonci iz Stružana-Bregova su znatno manji od onih iz Beograda od 13-15. stoljeća.<sup>53</sup>

Lonce 16. i 17. stoljeća u Beogradu karakterizira pojava mnoštva velikih lonaca s dvije ručke. Također se pojavljuju i posude za čuvanje hrane s dvije ručke i ravnim dnom te lonci s jednom ručkom. Mjestimično se na loncima pojavljuje urezana valovnica i ravna crta, ali nije primarni način ukrašavanja.<sup>54</sup>

U Srbiji su od 12 do 15. stoljeća lonci generalno bili sličnih oblika s time da su kasnije najčešće većih dimenzija. Najviše su se između sebe razlikovali po načinu ukrašavanja. Od 14. stoljeća čest je motiv valovnica i ravnih crta kao i u karpatskoj kotlini u isto vrijeme. I u Srbiji se ranije spomenuti motivi na dnu posuda pojavljuju u tom periodu. Od 12. do 15. stoljeća jedine veće sličnosti koje pronalazimo na keramici sa srpskih lokaliteta su ukrasi koji se pojavljuju na posudama.<sup>55</sup>

Kasnosrednjovjekovni lonci iz Burga-Vrbovec su također djelomično ukrašavani urezivanjem valovnica i ravnih crta u raznolikim kombinacijama te pojedinačno. Ali kao i u Debeloj Šumi pojavljuje se ukrašavanje kotačićem kakvo ne pronalazimo u Stružanima-Bregovi. Burg-Vrbovec također ima i znatne količine luksuznog stolnog posuđa.<sup>56</sup>

Na loncima iz Stenjeveca također najčešće se koristila tehnika urezivanja, ali pojavljuje se i žlijebljenje i kaneliranje. Najčešći motivi su horizontalne linije pa valovnice te kombinacija tih dvaju ukrasa. Pojavljuju se i rubovi čija je unutrašnjost ukrašena valovnicama. Rubovi lonaca su gotovo svi izvučeni kao i u Stružanima-Bregovi, ali su oblici rubova drugačiji.<sup>57</sup>

---

<sup>53</sup> V BIKIĆ, 1994, 132-135.

<sup>54</sup> V. BIKIĆ, 2003, 34-46.

<sup>55</sup> HADŽI-PEŠIĆ, 1981, 41-50.

<sup>56</sup> T. TKALČEC, 2010, 64-70.

<sup>57</sup> M. BUNČIĆ, 2010, 75-77.

<b>Tip ruba s obzirom na gornji dio</b>	<b>MBP</b>	<b>Postotak zastupljenosti</b>
Orijentirani prema unutrašnjosti posude	10	27.02%
Orijentirani ravno	4	10.81%
Zaobljeni gornji dio	12	32.43%
Orijentirani prema van	7	18.91%
S utorom orijentiranim prema unutrašnjosti posude	2	5.4%
Suženi zaobljeni gornji dio orijentiran prema van	1	2.7%
S utorom	1	2.7%

Tablica 6: Tipologija rubova s obzirom na gornji dio ruba

<b>Spoj rubova na vrat lonaca</b>	<b>MBP</b>	<b>Postotak zastupljenosti</b>
Konveksni spoj	1	2.7%
Konkavni spoj	13	35.13%
Blago-prelomljeni spoj	7	18.91%
Tekući spoj	13	35.13%
Nepoznati spoj	3	8.10%

Tablica 7: Tipologija rubova s obzirom na spoj na vrat lonaca

Nema posebne korelacije između gornjih dijelova rubova i načina spoja na vrat. Kod svih pet načina spoja rubova na vrat možemo pronaći raznolikost gornjih dijelova. Iz tog razloga nije moguće napraviti daljnju tipologiju oblika lonaca na osnovi kombinacija ranije navedenih obilježja. Dakako tome pridonosi manjak sačuvanih lonaca te fragmentiranost materijala.

U SJ 043 je pronađena posuda (Slika 13) koju možemo identificirati kao lonac. U istom sloju pronađena je značajna količina keramike, kućni lijep, životinjske kosti, litički nalazi te željezna kopča.<sup>58</sup> Radi se o kasnosrednjovjekovnom loncu male veličine s promjerom od 15.5 cm i promjerom vrata od 11 cm. Visina posude je 14.2 cm. Budući da je riječ o manjoj posudi s promjerom vrata većim od jedne trećine maksimalnog promjera posude možemo utvrditi da se radi o loncu.<sup>59</sup> Nadalje, ova posuda nema tragove nanosa gline na donjem dijelu, te je izrađena od finije fature s tanjim stjenkama, možemo pretpostaviti da nije bila posuda za čuvanje hrane koje su između ostalog u pravilu veće.<sup>60</sup> Lonac je izrađen na lončarskom kolu što je uobičajeno za kasni srednji vijek, ali nema mnogo tragova same izrade. Na rubu posude se osjeti blago zrnata struktura i primjese srebrnog tinjca, dok ostatak posude ima poprilično blagu površinu. Posuda je sivo-okere boje i s unutrašnje i vanjske strane. Siva prevladava na

<sup>58</sup> K. FILIPEC, 2006, 14.

<sup>59</sup> M. HORVAT, 1999, 171.

<sup>60</sup> M. ŠIŠA-VIVEK, 2012, 16.

trihu i dnu, a na unutarnjoj strani oboda se pojavljuje i crvenkasta nijansa. Posuda nije jednolično pečena, već se vjerojatno radi o mješovitom pečenju redukcijske i oksidacijske atmosfere pečenja. Posuda ima jednostavno dno s ravnom stajaćom površinom zaobljenog ruba.<sup>61</sup> Gornji dio ruba ove posude orijentiran je prema unutra. Lonac naizgled nema naglašen utor za uglavljivanje poklopca ili otežano izlivanje tekućina s unutarnje strane ruba. Radi se o izvučenom rubu koji se konveksno spaja s vratom posude nakon rebrastog ispupčenja (Slika 12).<sup>62</sup> Posuda je ukrašena s relativno plitkim urezanim vodoravnim ravnim linijama na trihu i ramenu što je karakteristično za kasnosrednjovjekovnu kuhinjsku keramiku.<sup>63</sup> Posuda je rekonstruirana te je jedna od tri najcjelovitija primjerka lonaca. Od navedena tri primjerka jedina je bila dostupna za kompletnu analizu.

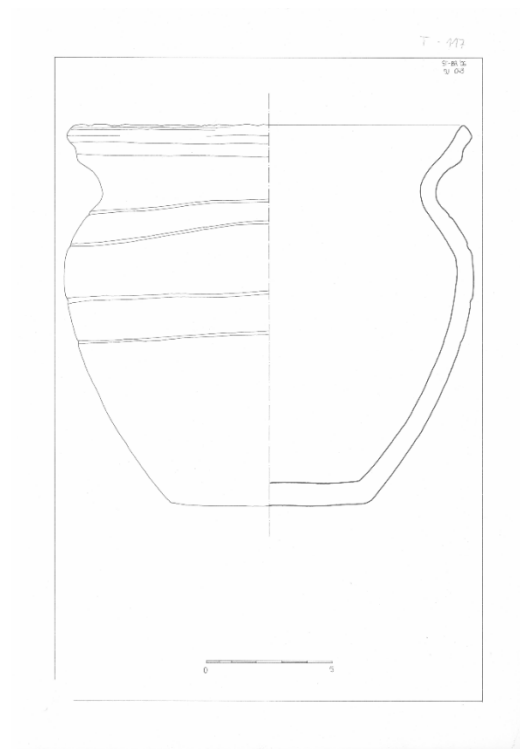

Slika 12 Ukrašeni lonac iz SJ 043 –svi crteži: terenska arheološka radionica Odsjeka za arheologiju u Bizovcu

<sup>61</sup> M. ŠIŠA-VIVEK, 2012, 20.

<sup>62</sup> M. ŠIŠA-VIVEK, 2012, 18.

<sup>63</sup> M. ŠIŠA-VIVEK, 2012, 23.



*Slika 13 Rekonstruirani lonac iz SJ 043 Foto: Marko Pavlović*

#### 4.1.2. Posude za čuvanje hrane

Posude za čuvanje hrane su posude jednakih proporcija kao i lonci te su također izrađivane na lončarskom kolu. Razlikuju se po funkciji budući da se u njima nije pripremala već čuvala i skladištila hrana. Najčešće je to bila hrana za zimnicu poput suhog voća, povrća (mrkva, repa), orašastih proizvoda, brašna, grahorica i žitarica. Također su se čuvale i tekuće namirnice poput vode i meda. U srednjovjekovnim naseljima posude za čuvanje su se znale nalaziti u trapovima, jamama s mikroklimom za konzerviranje hrane. Bile su često natkrivene slamom, lišćem ili zemljom. Prema tome, može se pretpostaviti da su neke od jama na ovom lokalitetu imale upravo tu funkciju. Posude za čuvanje hrane su u pravilu veće i teže od lonaca te se teže prenose. Lonce i posude za čuvanje hrane možemo razlikovati i po fakturi. Posude za čuvanje hrane imaju tipično grublju fakturu s većim brojem primjesa kamenčića. Mogu imati i finu fakturu, ali često imaju deblje stijenke od lonaca. U kasnom srednjem vijeku se uglavnom količina primjesa smanjuje, ali je rub drugačiji od ruba lonaca. Na nekim lokalitetima poput Stari Perkovci-Debela Šuma na posudama za čuvanje hrane se na donjem dijelu pojavljuje nanos gline koji je možda imao funkciju učvršćivanja stijenki ili su te posude polovično bile ukopane u zemlju. Takvi primjerci nisu pronađeni na lokalitetu Stružani-Bregovi.<sup>64</sup>

Posude za čuvanje hrane su druga najbrojnija skupina srednjovjekovnih posuda na ovom lokalitetu te druga najbrojnija skupina unutar kuhinjske keramike nakon lonaca. Ukupno je pronađeno 16 ulomaka koje možemo identificirati kao dio posuda za čuvanje hrane. Od tih ulomaka nađena su samo 2 ulomka rubova, 7 dna te 5 ulomaka stijenki. Sveukupno možemo izdvojiti minimalno 14 različitih posuda. Sve posude za čuvanje hrane su izrađene od gline na lončarskom kolu. Tragove lončarskog kola možemo pronaći na ulomcima iz SJ 052. Promjeri otvora ovih posuda su od 32 do 34 cm. Posude za čuvanje s promjerom otvora od 34 cm su najčešće na lokalitetu Stari Perkovci-Debela Šuma gdje je poznato 29 takvih primjeraka.<sup>65</sup> Shodno tome spadaju u posude za čuvanje hrane male i srednje veličine (Vivek 2012, 19.) koje su jedine veličine zastupljene na ovom lokalitetu. Promjeri dna se kreću od 10 do 22 cm (Tablica 8). Samo na četiri dna je bilo moguće utvrditi promjer posuda. Pojavljuju se četiri vrste fakture na ovim posudama (Tablica 9). Najzastupljenija je srednje fina faktura Tipa III, pa gruba keramika tipa II, a izrazito gruba faktura tipa I i fina faktura tipa IV zastupljene su svaka na

---

<sup>64</sup> M. ŠIŠA-VIVEK, 2012, 16-17.

<sup>65</sup> M. ŠIŠA-VIVEK, 2012, 76.

jednoj posudi. Izrazito gruba faktura popraćena je primjesama karbonata, a gruba s primjesama kvarca i srebrenog tinjca (muskovita). Srednje fina faktura ima primjese zlatnog tinjca (biotita) i srebrenog tinjca ponekad i u kombinaciji dok fina faktura ima samo primjese srebrenog tinjca. Boja ovih posuda je većinom nejednolična i puna mrlja što navodi na pečenje u nekontroliranim uvjetima. Nijedna boja posebno ne prevladava, a zastupljene su siva, tamnosiva, oker-siva, crvenkasto-tamnosiva i oker-smeđa. Najčešće su pečene redukcijski, nešto manje mješovito te najmanje oksidacijski. Na njima se ne pojavljuju tragovi sekundarnog pečenja. Od dna koja su dovoljna sačuvana za pouzdane podatke (4) sva imaju jednostavni donji dio, dva imaju ravnu stajaću površinu te dva imaju jače konkavnu stajaću površinu. Samo jedno dno ima oštar rub te ostali imaju zaobljen rub. Samo jedna posuda je ukrašena i to tehnikom urezivanja. Radi se o plitkom urezivanju horizontalnih crta na unutarnjoj strani ruba (Slika 16).

Promjer dna	MBP	Postotak
10 cm	1	25%
15 cm	1	25%
22 cm	2	50%

Tablica 8 - Promjeri dna posuda za čuvanje hrane

Tip fature	MBP	Postotak
Tip I.	1	7.14%
Tip II.	3	21.42%
Tip III.	9	64.28%
Tip IV.	1	7.14%

Tablica 9 – Tipovi fature na posudama za čuvanje hrane

Budući da su pronađena samo dva ruba, u slučaju posuda za čuvanje hrane na ovom lokalitetu ne možemo napraviti posebnu tipologiju. Oba ruba su izvučenog tipa s gornjim dijelom orijentiranim prema unutra. Rub posude iz SJ 052 (Slika 12) ima tekući spoj na vrat dok rub posude iz SJ 001 ima konkavni spoj. Nijedan rub nema ulegnuće za poklopac na svojoj unutrašnjoj strani. Debljine stijenki ruba su 1.5 cm (SJ 052) i 1.3 cm (SJ 001).

Na lokalitetu Stružani-Vrtlovi, Kućište, Veliki Trstenik jedina poznata posuda za čuvanje se znatno razlikuje od onih u Stružanima-Bregovi. Većih je dimenzija te ima dvije trakaste ručke. Ukrašena je horizontalnim nizovima s otiscima prsta te nizovima jamica.<sup>66</sup>

U Debeloj Šumi pronađena je mnogo veća količina posuda za čuvanje hrane nego u Stružanima-Bregovi. Pojavljuju se svi tipovi fature, ali za razliku od Stružana-Bregova posude imaju tragove dorade rukom. U Debeloj Šumi je dio posuda za čuvanje ukrašeno. Pojavljuju se

<sup>66</sup> L. MIKLIK-LOZUK, 2012 163.

tehnika urezivanja, utiskivanja kotačića te ukrašavanje plastičnom trakom. Najčešći je ukras ravna urezana crta koja se pojavljuje i u Stružanima-Bregovi. Nešto su deblje stijenke rubova, no budući da u Stružanima-Bregovi imamo samo dva primjerka nemamo kompletnu sliku rubova na lokalitetu. Na oba lokaliteta prevladavaju izvučeni rubovi.<sup>67</sup>



*Slika 14 Posuda za čuvanje iz SJ 052 - svi crteži: terenska arheološka radionica Odsjeka za arheologiju u Bizovcu*

Posuda (Slika 15) iz SJ 052 je najreprezentativniji primjerak posuda za čuvanje hrane zato što je najbolje sačuvana. Ima promjer otvora posude 34 cm te prema tome spada u posude srednje veličine. Karakterizira ju srednje fina faktura s primjesama zlatnog tinjca, mješovito nejednolično pečenje te oker-siva boja s narančastom mrljom na trбуhu. Debljina stijenki trбуha je 0.6 cm. Ima zaobljeni gornji dio izvučenog ruba koji je orijentiran prema unutra te ima tekući spoj na vrat. Također ima blago naglašeno rame.

---

<sup>67</sup> M. ŠIŠA-VIVEK, 2012, 76-79.





*Slika 15 Posuda za čuvanje iz SJ 052 (Foto: Marko Pavlović)*



*Slika 16 Ukras na posudi iz SJ 052 (Foto: Marko Pavlović)*

### 4.1.3. Pekve

Pekve ili peke su kuhinjsko posuđe u obliku poklopca koje služi za pripremu hrane pečenjem na otvorenom ognjištu. Najčešće su zvonolikog ili kalotastog oblika i grube fakture. Na lokalitetu Stružani-Bregovi pronađene su veće količine keramike koje su bile dio pekvi. Najčešće su se koristile za izradu kruha te nekih jela na tavi poput mesa ili krumpira. Obično su sadržavale primjese pljeve (ljuščice žitnog zrnja) koje su ostavljale rupe u glini nakon pečenja. Te rupe su ponekad imale pravokutni oblik. Najvjerojatnije su izrađene prostoručno ili pomoću glinenog kalupa za vlastite potrebe. To možemo zaključiti po njihovom nepravilnom obliku te neravnomjernoj debljini stijenki.<sup>68</sup>

Za razliku od lonaca pekve na ovom lokalitetu nisu ukrašene. Sveukupno je pronađeno 316 ulomaka koji pripadaju pekvama. Među tim ulomcima nije pronađena nijedna ručka, već su sve ulomci stijenki. Pronađeni su u stratigrafskim jedinicama 045, 092, 043, 095, 208, 147, 145 i 001. Najviše ulomaka je pronađeno u SJ 045, gotovo upola manje u SJ 001, a najmanje u SJ 095 (Slika 17). Minimalni broj posuda (MBP) koji možemo odrediti je 8. Određivanje uvelike otežava fragmentiranost materijala zbog koje nisam mogao pronaći dokaze poput cjelovitih rubova, a koji bi mogli uputiti na više posuda unutar jedne stratigrafske jedinice (Slika 3). Analizom ulomaka pekvi na ovom lokalitetu uočene su neke zajedničke karakteristike. Većinom su izrazito grube fakture s mnogo glinenih i vegetabilnih primjesa pljeve (Slika 19). U SJ 045 pojavljuju se i primjese kvarca (Slika 18). Najviše prevladava oker-narančasta boja koja je prisutna kod pekvi u 7 stratigrafskih jedinica sa pekvama. U SJ 45 pojavljuju se i sivi ulomci te tragovi crvenkaste boje, a u SJ 208 prevladava svijetla oker boja. Pekve su izrađene tehnikom oksidacijskog pečenja, a na pojedinim ulomcima u SJ 045 i 092 pojavljuju se tragovi sekundarnog gorenja (Slika 20). Najdeblje pronađene stijenke su 6.5 cm debele, a najtanje 1.1 cm. S time da se samo na najdebljima može odrediti rub pekve, najtanje ulomke možemo zanemariti. U SJ 147 pronađen je ulomak s rupom koja je možda služila za vješanje.

Pekve u drugom naselju pokraj Stružana su relativno slične onima u Stružanima-Bregovi. Datiraju se od 16-18. st. Faktura im je ista, ali se razlikuju po boji jer prevladava smeđa boja za razliku od Stružana-Bregova. Pojavljuju se i peke s oker-sivom bojom. Pronađene su i pojedine ručke te rupe dok u Stružanima-Bregovi nije pronađena nijedna ručka.<sup>69</sup>

---

<sup>68</sup> V. BOBNJARIĆ, 1989. 74.

<sup>69</sup> J. LOZUK, 2011, 32.

Pekve iz 14. stoljeća u Stenjevcu su smeđe i sive boje te su jače pečene od onih iz Stružana-Bregova. Također sadrže manje primjesa organskog materijala. Nadalje, dio njih je ukrašen plastičnim rebrom koje sadrži i otiske prstiju. Ta rebra su imala i funkcionalnu ulogu time što su zadržavala žar. U Stružanima-Bregovi nisu pronađeni tragovi takvog načina ukrašavanja.<sup>70</sup>

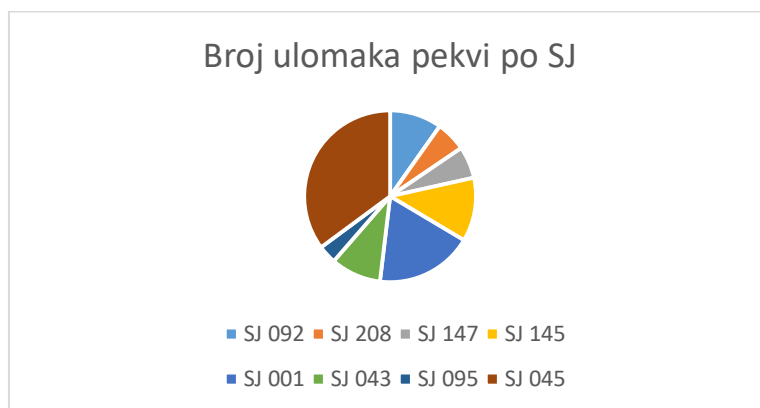

*Slika 17 Raspodijeljenost ulomaka pekvi po stratigrafskim jedinicama*



*Slika 18 Ulomci pekve iz SJ 145 (Foto: Marko Pavlović)*

<sup>70</sup> M. BUNČIĆ, 2010, 77-78.



Slika 19 Ulomak pekve iz SJ 001 s vegetabilnim i glinenim primjesama (Foto: Marko Pavlović)



Slika 20 Ulomci pekve iz SJ 147 (Foto: Marko Pavlović)

#### 4.1.4. Poklopci

Poklopce možemo definirati kao plitko kuhinjsko posuđe s posebno oblikovanom drškom te rubom koji se priliježe na rub lonca. Dijelovi poklopca su drška, tijelo i rub. Po morfologiji ih možemo podijeliti na visoke i pločaste poklopce. Minimalni broj poklopaca zastupljen u Stružanima-Bregovi je 6. Na lokalitetu Stružani-Bregovi utvrđen je samo tip s visokom centralnom okruglom drškom kakav se pojavljuje i na lokalitetu Stari Perkovci-Debela Šuma. Analizom ruba se može odrediti kako poklopac priliježe na posudu koju poklapa. Jedini cjeloviti sačuvani primjer poklopca se najvjerojatnije naliježe preko ruba lonca. To možemo zaključiti prema njegovom rubu koji je preoblikovan pod kutom. Drške poklopaca lonaca mogu biti oblikovane na razne načine, ali jedini zastupljeni način na ovom lokalitetu je velika, široka drška nepravilnog ovalnog oblika kakve također pronalazimo u Starim Perkovcima-Debeloj Šumi. Tijelo poklopaca može biti zvonolikog ili koso ravnog oblika. Jedini cjeloviti primjerak je zvonolikog oblika.<sup>71</sup> Osim tog ulomka još 5 ulomaka rubova bi mogli biti dio poklopaca zbog svog oblika ruba iako njihova drška nije sačuvana (Slika 21). Promjeri otvora ruba su im između 17 i 22 cm., a stijenke ruba su im širine od 0.3 do 0.6 cm. Sva 4 ulomka imaju srednje finu fakturu tipa III te su svi osim jednog ulomka pečeni jednolično redukcijski. Na jednom ulomku se pojavljuje mješovito pečenje. Svi su oker ili oker-sive boje. Samo najgornji primjerak ima okomit rub, dok ostali imaju izvučeni rub. Na dva primjerka se pojavljuje utor koji je možda služio za uglavljivanje na lonce jednakog promjera, a druga dva ruba imaju gornji dio koji je zaobljen ili orijentiran prema unutrašnjosti.

Promjeri otvora poklopaca iz Stružana-Bregova (17-22cm) bi odgovarali srednjoj veličini lonaca koji su najzastupljeniji na lokalitetu. Slični promjeri otvora poklopaca su i u Debeloj Šumi (16-22 cm) te također odgovaraju najčešćoj veličini lonaca. U Stružanima-Bregovi nisu zabilježeni poklopci veličine primjerene za poklapanje posuda za čuvanje hrane za razliku od Debele Šume.<sup>72</sup> U Stenjevcu također pronalazimo poklopce s promjerom otvora dovoljno velikim za poklapanje posuda za čuvanje hrane.<sup>73</sup>

---

<sup>71</sup> M. ŠIŠA-VIVEK, 2012, 20-23.

<sup>72</sup> M. ŠIŠA-VIVEK, 2012, 7.

<sup>73</sup> M. BUNČIĆ, 2010, 77.

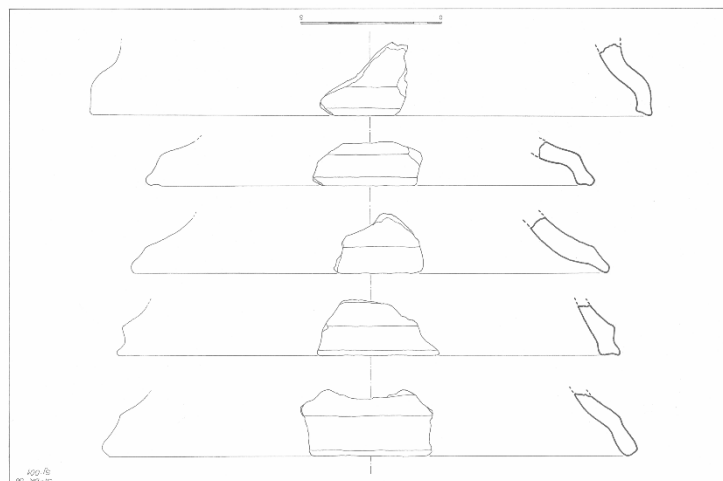

Slika 21 Rubovi poklopaca iz SJ 001- svi crteži: terenska arheološka radionica Odsjeka za arheologiju u Bizovcu

Na lokalitetu Stružani-Vrtlovi, Kućište, Veliki Trstenik pronađena su 3 poklopca. Sva 3 su neukrašena, a samo dva su bolje sačuvana. Visina su od 6 do 6.5 cm, a promjera 12 do 20 cm. Jedan od primjeraka ima zvjezdoliko oblikovanu dršku promjera 5.5 cm te se datira od 14. do 16. stoljeća, a drugi ima znatno manju okruglu centralnu dršku promjera 3.3- 3.6 cm i datira se od 15. do 17. stoljeća. Nijedan primjerak nije bio praktičan za posluživanje hrane te vjerojatno nisu korišteni kao zdjele. Oba sačuvana poklopca su zvonastog oblika, ali nemaju sličan rub niti dršku kao Poklopac iz Stružana-Bregova.<sup>74</sup>

Na lokalitetu Stari Grad Barilović poklopci nisu slični onima sa Stružana-Bregova po fakturi i ukrašavanju, ali pojavljuju se drške kružnog oblika i plosnate površine poput jedine drške u Stružanima-Bregovi. Također se pojavljuje i značajan broj glaziranih poklopaca kakvi nisu utvrđeni u Stružanima-Bregovi.<sup>75</sup>

Poklopci iz 14. stoljeća u Stenjevcu su zvonolikog oblika te imaju rubove s koljenastim pregibom koji odvaja rub od tijela te su donekle slični rubovima iz Stružana-Bregova. Poklopci zvonolikog oblika su u upotrebi od 13. stoljeća u Austriji. Pojedini rubovi sadrže i utor za ulaganje poklopca te njihov promjer odgovara promjerima pripadajućih lonaca. Pronađene su samo dvije drške od kojih je jedna ukrašena motivom Andrijinog križa. Riječ je o širokim slabo

<sup>74</sup> L. MIKLIK-LOZUK, 2012, 161-162.

<sup>75</sup> A. AZINOVIC-BEBEK, KRMPOTIĆ, 2014, 90.

izraženim drškama s naglašenim prstenastim rubom. Obje drške su tanje od drške iz SJ 145 u Stružanima-Bregovi.<sup>76</sup>

U SJ 145 pronađeni su komadi reprezentativnog poklopca koji je ujedno i jedini rekonstruirani poklopac (Slike 22 i 23), a pronađen je zajedno s lijepom, kostima, litičkim nalazima i dijelom željeznog noža.<sup>77</sup> Promjer tog poklopca je 20 cm, a visina 7.5 cm. Ovaj poklopac je zvonolikog oblika te je vjerojatno služio za poklapanje lonaca. Izrađen je od grube fature s puno primjesa kvarca. Poklopac je izvana smeđe-crvene boje dok se na unutarnjoj strani na manjem dijelu pojavljuje crvenkasta boja. Nije jednolično pečena već mješovito. Moguće je pečenje u nekontroliranim uvjetima s obzirom na kombinaciju boja i pečenja. Mogući su tragovi sekundarnog mjestimičnog pečenja. Ima blago sedlasti i hrapavi gornji dio ruba drške koji je moguće i služio kao stajaća površina. Drška je nepravilnog elipsastog oblika širine 8.5 cm na najužem te 9.5 cm na najširem dijelu. Možemo zaključiti da se radi o drški poklopca, a ne dnu posude zbog nepravilno i nemarno oblikovanog donjeg dijela drške. Rub ovog poklopca je okomit s ravnim gornjim dijelom. Prelomljeno se spaja na ostatak posude. Prijelaz s posude na rub je ravan i relativno blag što bi odgovaralo obliku I. ruba (Vivek, 2012, 70.). Poklopac je ukrašen tehnikom urezivanja. Radi se o plitko urezanim horizontalnim valovnicama u tri reda na obodu, vratu i tijelu. Valovnica na rubu poklopca je najzastupljeniji ukras druge faze naselja u Debeloj Šumi što bi odgovaralo 14. stoljeću. Sama stijenka je ukrašena nizovima valovnica što je također karakteristika druge faze. U prvoj fazi su stijenke većinom neukrašene, a u trećoj fazi kombinacija valovnice na rubu i na stijenci je rijetka.<sup>78</sup> Ovaj poklopac je jedini cjeloviti rekonstruirani primjerak poklopca pronađen i ukrašen na lokalitetu.

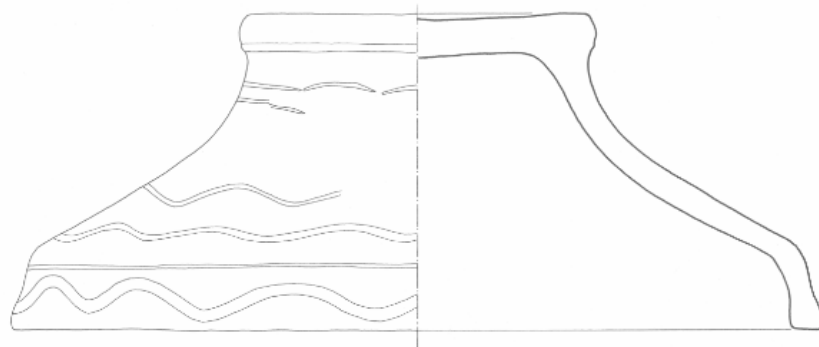

*Slika 22 Rekonstruirani poklopac iz SJ 145 ukrašen valovnicama - svi crteži: terenska arheološka radionica Odsjeka za arheologiju u Bizovcu*

<sup>76</sup> M. BUNČIĆ, 2010, 77.

<sup>77</sup> K. FILIPEC, 2006, 19.

<sup>78</sup> M. ŠIŠA-VIVEK, 2012, 74.



*Slika 23 Poklopac iz SJ 145 ukrašen valovnicama (Foto:Marko Pavlović)*



## 4.2. Stolna keramika

Stolna keramika je zastupljena u vrlo malom broju među kućnom keramikom na ovom lokalitetu. Također se mora uzeti u obzir da većina nedeterminiranih oblika sudeći po fakturi, boji i pečenju spada među kuhinjsku keramiku te ta činjenica velikim dijelom objašnjava zastupljenost stolne keramike. Sastoji se od posuda koje se upotrebljavaju za posluživanje hrane i pića. Stolno posuđe u pravilu osim funkcionalnosti karakterizira i estetska te ukrasna komponenta.<sup>79</sup> Pod stolnu keramiku spadaju tanjuri, zdjele, soljenke, čaše, šalice, pehari, boce i vrčevi.<sup>80</sup> Na lokalitetu Stružani-Bregovi se možda pojavljuju plitke zdjele te dolje spomenuti vrč ili boca s ručkom. Nijedan funkcionalni oblik nije pronađen u cijelosti već samo nalazi rubova, stijenki te jedne ručke. Ostali oblici stolne keramike poput šalica zbog fragmentiranosti materijala nisu utvrđeni iako su po fakturi i debljini stijenki mogući.

U SJ 52 pronađena je ručka i tri ulomka čiji funkcionalni oblik nije moguće utvrditi (Slika 24). Ima vrlo finu fakturu s primjesama srebrenog tinjca te sadrži tragove lončarskog kola. Pečena je oksidacijskom tehnikom jednolično te je svijetle oker boje s tragom crvene boje koja je možda trag slikanja. Crveno slikana stolna keramika se pojavljuje na lokalitetu Stari Perkovci-Debela Šuma kao druga grupa kojoj bi svijetlo oker boja odgovarala.<sup>81</sup> Oblik bi sudeći po veličini ručke mogao biti vrč ili boca s ručkom (Slika 25)

Ukupno je pronađeno 7 ulomaka stolne keramike među kojima možemo izdvojiti 4 posude. Sveukupno su pronađene tri posude za koje nije moguće utvrditi jesu li zdjele ili poklopci i jedan nedeterminirani oblik koji bi mogao biti vrč ili boca s ručkom.

U Starim Perkovcima-Debeloj Šumi stolno posuđe se dijeli u tri grupe. Grupu I karakterizira faktura slična kuhinjskoj keramici tog lokaliteta, Grupu II, koja je ujedno i daleko najbrojnija čini posuđe svijetlooker boje koje je često slikano crvenom bojom. Grupa V. je glazirano stolno posuđe koje se veže uz posljednju fazu naselja u 15. i prvoj polovici 16. stoljeća. Vrlo moguće je da se radi o slučajnim nalazima iz humusnog sloja. Ta grupa je ujedno i najmanje zastupljena. U Stružanima-Bregovi se pojavljuje samo posuđe prve i druge grupe u

---

<sup>79</sup> M. ŠIŠA-VIVEK, 2012, 16.

<sup>80</sup> M. ŠIŠA-VIVEK, 2012, 24.

<sup>81</sup> M. ŠIŠA-VIVEK, 2012, 24.

slučaju da se radi o stolnoj keramici. Kao i u Debeloj Šumi zastupljenija je Grupa II (MBP:3) od Grupe I (MBP:1), ali u manjoj mjeri.<sup>82</sup>

U koprivničkoj tvrđavi pojavljuje se mnoštvo luksuznog glaziranog stolnog posuđa poput majolika, trbušastih i kruškolikih vrčeva, boca i bočica. U Stružanima-Bregovi stolno posuđe je vrlo rijetko te ne posjeduje luksuzne karakteristike poput stolnog posuđa u urbanim cijelinama.<sup>83</sup>

Zastupljenost stolnog posuđa na lokalitetu nam barem djelomično govori o socioekonomskom statusu stanovnika ovog sela. Izgleda da je barem manji dio stanovništva bio u mogućnosti samostalno proizvoditi stolno posuđe, ali manjak stolnog posuđa upućuje na vrlo skromne socioekonomske mogućnosti.



*Slika 24 Ručka i pripadajući ulomci iz SJ 52 Foto: Marko Pavlović*



*Slika 25 Ručka iz SJ 52 Foto: Marko Pavlović*

<sup>82</sup> M. ŠIŠA-VIVEK, 2012, 86.

<sup>83</sup> R. ČIMIN, 2012, 10-23.

#### 4.2.1. Zdjele ili poklopci

Zdjele su stolno posuđe koje služi za posluživanje hrane. Sastoje se od ruba, stijenki te noge koja može biti visoka ili niska. Na lokalitetu se ne može sa sigurnošću utvrditi postojanje ijedne zdjele. Jedan primjerak koji je moguće bio zdjela posebno je predstavljen (Slika 26). Radi se o ulomku ruba i stijenke. Izrađen je na lončarskom kolu iako ne možemo uočiti tragove. Moguće da je bilo više zdjela na lokalitetu, ali zbog fragmentiranosti materijala nije moguće utvrditi jesu li pojedini ulomci poklopci ili zdjele. Zasiurno na temelju fature, boje i pečenja neki nedeterminirani ulomci pripadaju i stolnom posuđu, ali ih ne možemo definirati kao zdjele.



Slika 26 Plitka zdjela ili poklopac iz SJ 001- svi crteži: terenska arheološka radionica Odsjeka za arheologiju u Bizovcu

Navedeni primjerak ima srednje finu fakturu tipa III s primjesama srebrenog tinjca (muskovita). Miješanog je načina pečenja te oker boje. Ima izvučeni rub s ravnim gornjim dijelom koji je orijentiran prema unutrašnjosti posude. Debljina stijenki ruba je 0.5 cm. Promjer otvora posude je 14 cm. Ulomak nije ukrašen.

Zdjele na lokalitetu Stružani-Vrtlovi, Kućište, Veliki Trstenik su često ukrašavane. Većinom se također radi o plitkim zdjelama ili pliticama čiji je obod i unutrašnji dio otvora ukrašen urezima. Glavna karakteristika koje ovaj primjerak dijeli sa zdjelama na tom lokalitetu je veličina.<sup>84</sup> Pojavljuje se glazirana smeđa keramika sa zelenim crtama te geometrijski motivi na unutrašnjoj strani posude. Na lokalitetu se pojavljuju zdjele na niskoj nozi, ali nisu učestali oblik. Pojavljuju se i tanjuri i vrčevi, ali ne u većem broju.<sup>85</sup>

Među Beogradskom keramikom 16. i 17. stoljeća nije pronađen nijedan sličan oblik zdjele kao u Stružanima, Većinom su zastupljene zdjele na nozi, a ne plitke zdjele te su uglavnom glazirane.<sup>86</sup>

<sup>84</sup> J. LOZUK, 2011, 32.

<sup>85</sup> J. LOZUK, 2011, 63-75.

<sup>86</sup> V. BIKIĆ, 2003, 20-34.

Tanjuri su stolno posuđe koje služi za posluživanje hrane. Na lokalitetu Stružani-Bregovi ne možemo sa sigurnošću utvrditi pojavu tanjura. Pronađena su dva primjerka koja svojim oblikom podsjećaju na tanjure, ali su vjerojatno plitke zdjele ili pak poklopci. Oba su iz SJ 001. Prvi ima finu fakturu s primjesama srebrnog tinjca. Pečen je mješovito te je s obje strane oker boje (Slika 28). Na unutarnjoj strani nalaze se tragovi lončarskog kola. Stijenke ruba su široke 0.5 cm. Rub je izvučen te na gornjem dijelu okomit (Slika 27). Ima ravni vrh koji se konkavno spaja na tijelo. Promjer otvora ruba je 14 cm. Ulomak nije ukrašen.

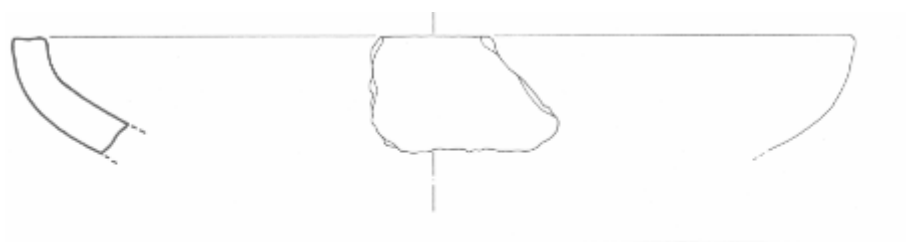

Slika 27 Plitka zdjela ili poklopac iz SJ 001 – svi crteži: terenska arheološka radionica Odsjeka za arheologiju u Bizovcu



Slika 28 Ulomak plitke zdjele ili poklopca iz SJ 001 (Foto: Marko Pavlović)

Drugi primjerak je plići od prvog srednje finom fakturom s primjesama srebrenog tinjca. Pečen je redukcijском tehnikom pečenja te je oker-sive boje (Slika 30). Razlikuje se od prvog po tome što na njemu ne nalazimo tragove lončarskog kola te po tome što ima stijenke ruba debljine 0.3 cm. Mogući su i drugi ulomci koji možda pripadaju plitkim zdjelama ili

poklopcima, ali zbog fragmentiranosti se ne mogu kao takvi utvrditi. Rub mu je izvučen te na gornjem dijelu zaobljen. Budući da se radi o plitkoj posudici ne možemo definirati njen spoj na tijelo (Slika 29). Promjer otvora ruba iznosi 11.4 cm te kao i gornji ulomak također nije ukrašen.



*Slika 29 Plitka zdjela ili poklopac iz SJ 001 – svi crteži: terenska arheološka radionica Odsjeka za arheologiju u Bizovcu*



*Slika 30 Ulomak plitke zdjele ili poklopca iz SJ 001 (Foto: Marko Pavlović)*

### 4.3. Građevinska keramika

Građevinska ili tehnološka keramika je vrsta keramike koja služi kao građevni materijal ili dijelovi peći. U nju spadaju opeke ili kućni lijep, crijepovi, pećnjaci, podne pločice, dimnjaci te vodovod. U selu Stružani-Bregovi zastupljen je samo kućni lijep.<sup>87</sup>

#### 4.3.1. Kućni lijep

Kućni lijep je vrsta građevinske keramike koja se koristi pri izgradnji nastambi ili drugih objekata. U uporabi je još od prapovijesti. Na lokalitetu Stružani-Bregovi pronađena je manja količina kućnog lijepa. Karakterizira ga izrazito gruba faktura s mnogo glinenih i vegetabilnih primjesa poput pljeve čiji su tragovi vidljivi kao i na pekvama. Ulomci lijepa su najčešće oker-narančaste i crvenkasto-narančaste boje i oksidacijskog pečenja (Slika 31), a najvjerojatnije je ručno izrađen. Pojavljuje se još i lijep sive boje pomiješan sa žbukom kao u SJ 052. Najvjerojatnije je upotrebljavan u izgradnji nastambi u ovom selu.

Sveukupno je pronađeno 98 ulomaka kućnog lijepa na lokalitetu Stružani-Bregovi. Od tog je većina iz SJ 052 (Slika 32). Najmanje ulomaka je iz SJ 077.

Na obližnjim Stružanima su također pronađeni ostaci kućnog lijepa.<sup>88</sup>

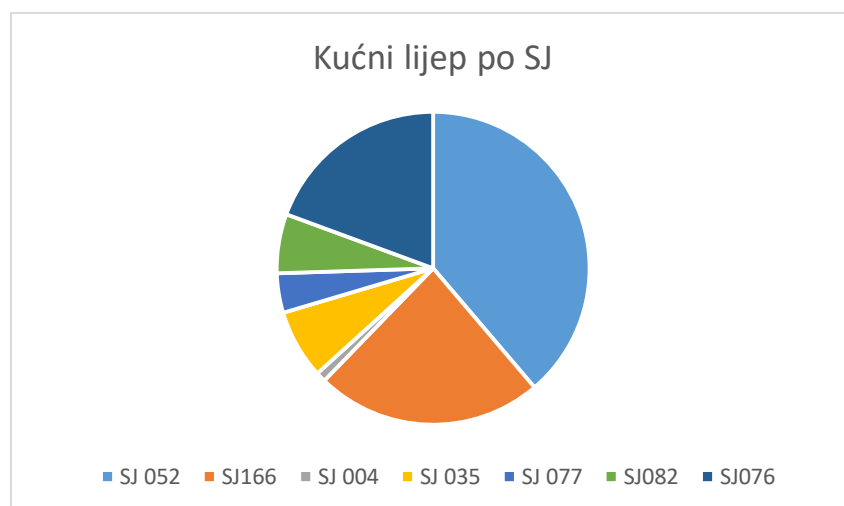

Slika 31 Raspodijeljenost kućnog lijepa po stratigrafskim jedinicama

<sup>87</sup> M. ŠIŠA-VIVEK, 2012, 33.

<sup>88</sup> J. LOZUK, 2011, 75.



*Slika 32 Kućni lijev iz SJ 166 (Foto: Marko Pavlović)*

## 5. Zaključak

Možemo zaključiti da su Stružani-Bregovi malo selo nepoznatog imena te naizgled vrlo skromnog ekonomskog statusa koje je postojalo od 13. ili 14. stoljeća sve do Osmanlijskog zaposjedanja tog dijela Slavonije u prvoj polovici 16. stoljeća.

Na području koje je bilo pogodno za naseljavanje od prapovijesti izgleda da nije postojalo naselje sve do barem 13. ili 14. stoljeća. Samo dva kilometra sjeverozapadno od ovog naselja nalazilo se i drugo naselje (Stružani-Vrtlovi, Kućište, Veliki Trstenik) koje je djelomično istovremeno sa Stružanima-Bregovi. Također je imalo prapovijesne objekte te srednjovjekovne objekte. Unatoč tome što je samo dva kilometra sjeverozapadno postojalo naselje s kontinuitetom od 7. ili 8. stoljeća, jedini nalazi koji prethode 13. i 14. stoljeću su iz prapovijesti. Stružani-Bregovi su naselje koje je postojalo tijekom turbulentnog povijesnog razdoblja. To je bio period dinastičkih borbi između velikaša koje su se barem djelomične odigravale i u Slavoniji. Posljedice tih borbi ne vidimo u Stružanima-Bregovi kao ni na susjednom lokalitetu te izgleda da naselje egzistira unatoč nemirnim vremenima. Tijekom 15. stoljeća Slavonija je zahvaćena upadima Osmanlija koji prema povijesnim izvorima pustoše te krajeve. Na materijalu iz Stružana-Bregova nisu vidljive posljedice tih upada te naselje egzistira kroz 15. stoljeće iako je tada zasigurno bilo direktno ugroženo granično područje Ugarskog kraljevstva. Naselje je najvjerojatnije postojalo i tijekom prve trećine 16. stoljeća. Ne može se točno odrediti kada je prestalo postojati, ali nakon Mohačke bitke područje Slavonije je zahvaćeno novih dinastičkim borbama te upadima Osmanlija koji u periodu nakon pada Morovića 1529. trajno počinju zaposjedati teritorij Slavonije. Upravo od te godine je moguće osvojeno područje Stružana te je moguće naselje napušteno, ali je to izglednije od 1536. kada je osvojeno Đakovo na čijem posjedu su se Stružani-Bregovi nalazili. Povijesni izvori i navode da je Osmanlijska vojska prolazila tim područjem putem do Đakova. Zanimljivo je da sve to vrijeme susjedno naselje Stružani-Vrtlovi, Kućište, Veliki Trstenik kontinuirano postoji do kraja 17. ili početka 18. stoljeća. Razlog zašto jedno naselje se gasi, a drugo nastavlja postojati zasad ne možemo utvrditi pomoću keramičkih nalaza na ovom lokalitetu. Ono što je sigurno je da nema keramike (poput glaziranih posuda i lula) koja bi mogla uputiti na život naselja za vrijeme turske okupacije ovog područja tijekom druge polovice 16. i 17. stoljeća.

Stružani-Bregovi su prapovijesni i srednjovjekovni lokalitet na kojem se srednjovjekovni objekti nalaze na najvišem jugoistočnom dijelu nalazišta. Karakteriziraju ga



jame koje su imale funkciju rupa za stupove od nadzemnih građevina ili su služile kao otpadne jame. Moguće da su i neke jame služile kao trapovi za skladištenje hrane. Pronalazak posuda za čuvanje hrane upućuje na tu mogućnost.

U Stružanima-Bregovi zastupljena je kućna i građevinska keramika. Od građevinske keramike je pronađen samo kućni lijep, a od kućne pronalazimo kuhinjsku i stolnu keramiku. Većina keramičkih nalaza pripada kuhinjskoj keramici prvenstveno loncima koji su njen najzastupljeniji oblik što je uobičajeno za naselja ruralnog tipa. Lonci su najzastupljeniji oblik u svim spomenutim istovremenim lokalitetima osim u Beogradu koji je urbano naselje. Uz lonce u manjem broju su zastupljene posude za čuvanje, poklopci te pekve. Stolna keramika je na ovom lokalitetu zastupljena u vrlo malom broju. Točne funkcionalne oblike nije moguće determinirati zbog prevelike fragmentiranosti pa je moguće da je udio stolne keramike još manji. Postoji mogućnost postojanja plitkih zdjela te drugih oblika poput vrčeva ili boca s ručkom.

Lonci na ovom lokalitetu su svi izrađeni na lončarskom kolu, a na nekima pronalazimo i tragove lončarskog kola. Većina lonaca su promjera otvora od 15 do 19 cm. te spadaju među lonce srednje i male veličine. Slični promjeri lonaca su najčešći i na lokalitetima Stružani-Vrtlovi, Kućište, Veliki Trstenik, Stari Perkovci-Debela Šuma i Stari Perkovci-Sela. Faktura, boja i način pečenja lonaca su vrlo raznoliki kao i na spomenutim lokalitetima. Jedina korištena tehnika ukrašavanja na cijelom lokalitetu je urezivanje, dok na drugim spomenutim lokalitetima se pojavljuju i druge poput utiskivanja kotačića. Glavni motivi su urezane vodoravne crte te valovnice koji su karakteristični za lonce kasnog srednjeg vijeka. Rubovi i oblici lonaca u Stružanima-Bregovi su slični onima na spomenutim lokalitetima, ali vidljive su razlike te lokalni karakter. Pomoću lonaca nije bilo moguće odrediti donju granicu keramičkih nalaza na ovom lokalitetu. U Debeloj šumi se ravna crta u kombinaciji s valovnicom koja se veže uz drugu fazu naselja u 14. stoljeću pojavljuje u 17.85% nalaza, a u Stružanima-Bregovi to je najčešći oblik ukrašavanja. Ta činjenica možda može uputiti da lonci koji su ukrašeni tako nisu stariji od 14. stoljeća. Ipak, ne možemo sa sigurnošću utvrditi da nema keramičkog materijala iz 13. stoljeća zbog toga što se oblici nisu drastično mijenjali u tom periodu. U Stružanima-Bregovi nije pronađen nijedan otisak lončarskog kola na dnu posude koji su karakteristični za period od 1. pol. 8. st. do 13. st., ali se rijetko znaju pojavljivati i kasnije.

Posude za čuvanje hrane su znatno rjeđe u oba naselja pored Stružana za razliku od Debele Šume što bi moglo uputiti na manje ekonomske sposobnosti u ova dva naselja. Vjerojatno su u oba naselja kraj današnjih Stružana mještani mogli skladištiti manje količine

hrane nego stanovnici Debele Šume. Shodno tome, u Debeloj Šumi nema pekvi, a pronalazimo ih u oba naselja pored Stružana što bi moglo uputiti na razlike u prehrani. Drugi najmanje zastupljeni oblik kuhinjske keramike su pekve.

Poklopci su najmanje zastupljeni oblik kuhinjske keramike na ovom lokalitetu. Pronađeni primjerci upućuju da su se koristili samo za poklapanje lonaca. Nisu pronađeni poklopci čiji bi promjer ruba sugerirao da su bili korišteni za poklapanje posuda za čuvanje hrane. Sa sigurnošću možemo utvrditi postojanje samo jednog tipa poklopca, a to je visoki tip sa zvonolikim tijelom i s centralnom drškom kakav je većinom zastupljen u Debeloj Šumi. Svi poklopci su bili srednje veličine. Jedini rekonstruirani primjerak te ujedno i jedini primjerak s drškom je ukrašen na sličan način kao i poklopac iz Debele Šume iz 14. stoljeća. Postoje i oblici za koje nije moguće utvrditi jesu li zdjele ili poklopci.

Kućni lijep upućuje na prisustvo tipičnog srednjovjekovnog građevinskog materijala.

Keramika s lokaliteta Stružani-Bregovi upućuje na lokalnu produkciju. Iako nije pronađena nijedna peć kao i u susjednim Stružanima možemo pretpostaviti da su mještani proizvodili vlastitu keramiku što je uobičajeno za ruralna srednjovjekovna naselja. Oblici te rubovi lonaca imaju neke sličnosti s onima s drugih spomenutih lokaliteta, ali direktne analogije nisu pronađene. Razlog tome je i relativno mali broj sačuvanih posuda i fragmentiranost materijala. Nadalje velik dio lokaliteta je korišten kao obradiva površina te nalazi iz humusnog sloja su ispremještani što dodatno otežava istraživanje. Ono što se može utvrditi su sličnosti u ukrašavanju keramike posebno upotrebom tehnike urezivanja te motivi valovnica i urezanih vodoravnih crta čime se keramika u Stružanima-Bregovi uklapa u tipično ukrašavanje srednjovjekovnih posuda.

## 6. Popis literature

1. Azinović Bebek, A., et al, Ana Azinović Bebek, Ivana Hirschler Marić, Andrej Janeš, Stari Perkovci-Sela, Ruralno naselje iz 14. stoljeća // Srednjovjekovna naselja u svijetlu arheoloških izvora, 6, Institut za arheologiju, (ur:Tajana Sekelj Ivančan Tatjana Tkalčec Siniša Krznar Juraj Belaj), Zagreb, 2017. str. 347-352.
2. Azinović Bebek, A., Krmpotić, M. (ur.), *Stari grad Barilović, 10 godina arheoloških istraživanja*, Hrvatski restauratorski zavod, Zagreb, 2014. str. 85-90.
3. Bajalović - Hadži-Pešić, M., *Keramika u srednjovekovnoj Srbiji*, Muzej grada Beograda, Beograd, 1981. str. 41-50.
4. Bikić, V., *Gradska keramika Beograda (16–17. vek)*, Arheološki institut Beograd, Beograd, 2003. str. 20-34.
5. Bikić, V., *Srednjovekovna keramika Beograda*, Arheološki institut Beograd, Beograd, 1994. str. 132-135.
6. Bobnjarić, V., O pojavi pekve u koprivničkom kraju, // Muzejski vjesnik, Glasilo muzejskog društva sjeverozapadne Hrvatske,12, Bjelovar, 1988. str. 74.
7. Bunčić, M., Naseobinski pokazatelji kasnog srednjeg vijeka zagrebačkog nalazišta Stenjevec, Vjesnik Arheološkog muzeja u Zagrebu XLIII, 3.serija, Zagreb, 2010, str. 75-80.
8. Čimin, R., *Arheologija na prostoru koprivničke tvrđave, katalog izložbe*, Muzej grada Koprivnice, Koprivnica, 2012. str. 10-23.
9. Filipec, K., et al., Krešimir Filipec, Morana Karneluti, Danijela Roksandić, Marija Šiša-Vivek, *Arheološke slike iz Slavonije : arheološka istraživanja na trasi autoceste Beli Manastir - Osijek – Svilaj, 1*, Filozofski fakultet, Odsjek za arheologiju, Zagreb 2009. str. 41.
10. Filipec, K., Hrvatski arheološki godišnjak, 3, Ministarstvo kulture, Uprava za zaštitu kulturne baštine, Zagreb, 2006. str. 67-68.
11. Filipec, K., Istraživanja Arheološkog zavoda na području Brodsko-posavske županije 2006. godine / Vijesti (Muzej Brodskog Posavlja) , 10, 2010, str. 4-5.

12. Filipec, K., et al, Krešimir Filipec, Leo Filip Grbac, Maša Udovičić, Kasnosrednjovjekovna keramika s lokaliteta Stružani-Bregovi // Srednjovjekovna naselja u svjetlu arheoloških izvora, Knjiga sažetaka, Institut za arheologiju, (ur: Tajana Sekelj Ivančan) Zagreb, 2015. str. 23.
13. Filipec K., Postavljeni stol s kasnosrednjovjekovnim i novovjekovnim posudama nađenim prigodom arheoloških istraživanja u Slavoniji, 46, / 2016. Đakovački vezovi : prigodna revija, Đakovo, str. 95-97.
14. Font, M., Ugarsko Kraljevstvo i Hrvatska u srednjem vijeku, // Povijesni Prilozi 28, Pečuh, 2005. str. 7-22.
15. Horvat, M., *Keramika. Tehnologija keramike, tipologija lončenine, keramični arhiv*, Znanstveni inštitut Filozofske fakultete, Ljubljana, 1999. str. 170-171.
16. Lozuk, J., *Stružani : staro hrvatsko selo : rezultati zaštitnog arheološkog istraživanja na lokalitetu Vrtlovi, Kućište, Veliki Trstenik-jug*, Muzej Brodskog Posavlja, Slavonski Brod, 2011. str. 17-43.
17. Marković, M., *Slavonija : povijest naselja i podrijetlo stanovništva*, Golden Markweting, Zagreb, 2002. str. 332-384.
18. Mažuran, I., *Hrvati i Osmansko Carstvo*, Golden Marketing, Zagreb, 1998. str. 21-309.
19. Miklik-Lozuk, L., *Stružani : život naselja kroz stoljeća : rezultati zaštitnog arheološkog istraživanja na lokalitetu Vrtlovi, Kućište, Veliki Trstenik – sjever*, Muzej Brodskog Posavlja, Slavonski Brod, 2012. str. 71-72.
20. Šiša-Vivek, M., *Oblici kasnosrednjovjekovnog posuđa na primjeru triju arheološki istraženih sela u Slavoniji*, Zagreb, 2012. str. 16-357.
21. Tkalčec, T., *Burg Vrbovec u Klenovcu Humskome: Deset sezona arheoloških istraživanja*, Muzeji Hrvatskog zagorja, Institut za arheologiju, Zagreb, 2010. str. 64-70.
22. Tkalčec, T., Kuhinjska i stolna keramika iz stambenog dijela burga Vrbovca u Klenovcu Humskome, Vjesnik Arheološkog muzeja u Zagrebu, br. 43, 3. serija, Zagreb, 2010., 458–467.
23. Vinski, Z., Vinski-Gasparini, K., 1950., *Gradište u Mrsunjskom lugu, Prvo iskapanje slavenske utvrde iz ranog srednjeg vijeka u Hrvatskoj*, Arheološki muzej u Zagrebu, Zagreb, str. 13-19.

## **Sažetak**

### **Kasnosrednjovjekovna keramika s lokaliteta Stružani-Bregovi**

Stružani-Bregovi su lokalitet koji se nalazi 2 km istočno od sela Stružani u Brodsko-Posavskoj županiji. Radi se o lokalitetu s objektima i nalazima iz prapovijesti i srednjeg vijeka. Srednjovjekovno naselje je najvjerojatnije postojalo od 13. ili 14. stoljeća do prve polovine 16. stoljeća kada su područje zaposjele Osmanlije. Pomoću keramičkih nalaza ne može se sigurnošću utvrditi kada je naselje nastalo, ali se može utvrditi da tijekom razdoblja turske dominacije (2. polovica 16.-17. stoljeće) naselje nije postojalo budući da nema glazirane keramike niti lula. Na lokalitetu je zastupljena kućna keramika koja se sastoji od kuhinjske i stolne te građevinska keramika. Od kuhinjske keramike najbrojniji su lonci, a zastupljene su i posude za čuvanje, poklopci te pekve. Svi lonci izrađeni su na lončarskom kolu te su srednje ili male veličine. Rubovi i oblici lonaca u Stružanima-Bregovi su slični onima na drugim istodobnim lokalitetima no prevladava velika lokalna komponenta. Veće sličnosti s drugim lokalitetima se mogu vidjeti samo u ukrašavanju lonaca tehnikom urezivanja te motivima ravne crte ili valovnica. Stolna keramika je vrlo slabo zastupljena. Građevinska keramika zastupljena je u vidu kućnog lijepa.

Ključne riječi: kuhinjsko i stolno keramičko posuđe, ruralna naselja, kasni srednji vijek, 13.-16. stoljeće, Slavonija, arheologija, Stružani-Bregovi, zaštitno istraživanje

## Summary

### Late medieval pottery from the site Stružani-Bregovi

Stružani-Bregovi is an archaeological site located 2 km east of the village of Stružani in the Brod-Posavina County. It is a site with objects and artefacts from prehistoric times and the Middle Ages. The medieval settlement most likely existed from the 13th or 14th century until the first half of the 16th century, when the area was occupied by the Ottomans. With the help of pottery findings, it is not possible to determine with certainty when the settlement was founded, but it can be determined that during the period of Turkish domination (2nd half of the 16th-17th century) the settlement did not exist, since there is no glazed pottery or pipes. The site is represented by household ceramics, which consists of kitchenware and tableware pottery, as well as construction ceramics. Of the kitchenware pottery, pots are the most numerous, and there are also containers for storing food, lids and bakes. All pots are made on a potter's wheel and are medium or small in size. The edges and shapes of the pots in Stružani-Bregovi are similar to those in other contemporaneous sites, but a large local component prevails. Greater similarities with other sites can be seen only in the decoration of the pots using the engraving technique and motifs of straight lines or waves. Tableware pottery is very rare. Construction ceramics are represented in the form of house cob.

Keywords: kitchenware and tableware pottery, rural settlements, late middle ages, 13.-16. century, Slavonia, archaeology, Stružani- Bregovi, protective research