

Transformacije povijesnog pejzaža otoka Šipana od 4. do 11. stoljeća

Korunić, Mara

Master's thesis / Diplomski rad

2022

Degree Grantor / Ustanova koja je dodijelila akademski / stručni stupanj: **University of Zagreb, Faculty of Humanities and Social Sciences / Sveučilište u Zagrebu, Filozofski fakultet**

Permanent link / Trajna poveznica: <https://urn.nsk.hr/urn:nbn:hr:131:390850>

Rights / Prava: [In copyright](#) / [Zaštićeno autorskim pravom.](#)

Download date / Datum preuzimanja: **2025-04-01**



Sveučilište u Zagrebu
Filozofski fakultet
University of Zagreb
Faculty of Humanities
and Social Sciences

Repository / Repozitorij:

[ODRAZ - open repository of the University of Zagreb
Faculty of Humanities and Social Sciences](#)



SVEUČILIŠTE U ZAGREBU
FILOZOFSKI FAKULTET
Odsjek za povijest umjetnosti

Diplomski rad

TRANSFORMACIJE POVIJESNOG PEJZAŽA OTOKA ŠIPANA OD
4. DO 11. STOLJEĆA

Mara Korunić

Mentor: dr.sc. Miljenko Jurković, red. prof.

ZAGREB, 2022.

Temeljna dokumentacijska kartica

Sveučilište u Zagrebu
Filozofski fakultet
Odsjek za povijest umjetnosti
Diplomski studij

Diplomski rad

TRANSFORMACIJE POVIJESNOG PEJZAŽA OTOKA ŠIPANA OD 4. DO 11. STOLJEĆA

Transformations of Historical Landscape of Island Šipan From 4th to 11th century

Mara Korunić

SAŽETAK

Rad donosi pregled dosadašnjih saznanja o elafitskom otoku Šipanu na temelju kojih se pretpostavlja njegov razvoj za vrijeme kasne antike i ranog srednjeg vijeka. Nedostatkom pisanih izvora sve do 13. stoljeća kada je i prvi put službeno zabilježen kao dio dubrovačkog izvangradskog područja i neprovođenjem sustavnih arheoloških istraživanja, na otoku se danas u tragovima nazire svako razdoblje. S obzirom na to da se Šipan od samih početaka, pa sve do danas gledao kao dio Elafitskog otočja, a ne kao zasebna cjelina, prva poglavlja će povijesnim pregledom antike na otocima i društveno-političkih zbivanja za vrijeme kasne antike i ranog srednjeg vijeka na širem, dubrovačkom području, uvesti u sam kontekst tog perioda. Također, predstaviti će se i nalazi otoka Koločepa i Lopuda koji doprinose pretpostavkama o razvoju Šipana. Glavni dio rada je katalog s detaljnim opisima sakralne gradnje tog vremena na Šipanu. Rad će se zaključiti s nekim završnim razmatranjima o razvoju otoka u tom razdoblju i njegovom povezanosti s Dubrovnikom.

Ključne riječi: Šipan, Elafiti, rano kršćanstvo, predromanika, rana romanika, arhitektura, pejzaž

Rad je pohranjen u: knjižnici Filozofskog fakulteta Sveučilišta u Zagrebu.

Rad sadrži: broj stranica, broj reprodukcija itd. Izvornik je na hrvatskom jeziku.

Ključne riječi: navedene abecednim redom

Mentor: dr.sc. Miljenko Jurković, red. prof., Filozofski fakultet Sveučilišta u Zagrebu

Ocjenjivači: Ime i prezime, titula, ustanova

Datum prijave rada: _____

Datum predaje rada: _____

Datum obrane rada: _____

Ocjena: _____

IZJAVA O AUTENTIČNOSTI RADA:

Ja, Mara Korunić, diplomantica na Istraživačkom smjeru – modul Umjetnost antike i srednjeg vijeka diplomskoga studija povijesti umjetnosti na Odsjeku za povijest umjetnosti Filozofskog fakulteta Sveučilišta u Zagrebu, izjavljujem da je diplomski rad pod nazivom *Transformacije povijesnog pejzaža otoka Šipana od 4. do 11. stoljeća* rezultat mog istraživanja i u potpunosti samostalno napisan. Također, izjavljujem da niti jedan dio diplomskoga rada nije izravno preuzet iz nenavedene literature ili napisan na nedozvoljen način, te da se tekst u potpunosti temelji na literaturi kako je navedeno u bilješkama, uz poštivanje etičkih standarda u citiranju i korištenju izvora.

U Zagrebu, [datum]

Sadržaj:

1. UVODNA RAZMATRANJA	1
1.1. UVOD	1
1.2. DOSADAŠNJA ISTRAŽIVANJA O ŠIPANU	2
2. ELAFITSKO OTOČJE	5
2.1. GEOGRAFSKA OBILJEŽJA	5
2.2. ANTIČKI TRAGOVI	6
2.3. KASNA ANTIKA I PRVE KRŠĆANSKE GRAĐEVINE	12
2.3.1. POVIJESNA POZADINA	12
2.3.2. RANOKRŠĆANSKI NALAZI	15
2.4. RANI SREDNJI VIJEK	19
2.4.1. KRATAK PREGLED POVIJESNIH ZBIVANJA NA DUBROVAČKOM PODRUČJU	19
2.4.2. PITANJE TERITORIJALNE PRIPADNOSTI ELAFITSKOG OTOČJA	21
2.4.3. ODRAZ POVEZANOSTI GRADA I ELAFITA	23
3. SAKRALNA GRADNJA ŠIPANA OD 4. DO 11. STOLJEĆA	29
3.1. SVETA MARIJA U BISKUPIJI	29
3.2. SVETI MIHOVIL NAD MOREM	32
3.3. SVETI IVAN KOD ŠILOVA SELA	34
3.4. SVETI MIHAJLO U PAKLJENOJ	37
3.5. SVETI PETAR NA VELJEM VRHU	40
4. ZAKLJUČAK	43
4.1. PREOBRAZBA OTOKA ŠIPANA OD ANTIKE DO SREDNJEG VIJEKA	43
4.2. ZAVRŠNA RAZMATRANJA	45
5. LITERATURA	46
6. POPIS KARATA	51
7. KARTE	52
8. POPIS SLIKOVNIH PRILOGA	54
9. SLIKE	56

1. Uvodna razmatranja

1.1. Uvod

Ovaj rad obuhvatiti će dosadašnja saznanja i promišljanja o tome kako se elafitski otok Šipan mijenjao i razvijao kroz kasnu antiku i rani srednji vijek kao mogući rezultat tadašnjih društvenih i političkih zbivanja. Naseljeni elafitski otoci ostali su do danas nedovoljno istraženi, a naročito otok Šipan, koji je najveći među njima i koji ima najbrojniju spomeničku baštinu. Još nisu provedena sustavna istraživanja samog otoka koji, unatoč tome, prema dosadašnjim nalazima ukazuje na mogućnost postojanja dugog kontinuiteta života koji se prilagođavao i mijenjao sukladno svojevremenim političkim situacijama još od doba antike.

U nastavku uvodnog dijela rada, prikazati će se prvi poznati zapisi o otoku i njegova zastupljenost u dosadašnjoj literaturi čime će se dobiti bolji uvid u sadašnje stanje znanja o samome otoku. Drugi dio će se bazirati na Šipan kao dio Elafitskog otočja i u kontekstu dubrovačkog područja. U kratkim crtama će se predstaviti opća geografska i gospodarska obilježja otočja i povijesna pozadina dubrovačkog područja kroz svako razdoblje da se dobije bolji uvid u to kako su tadašnje političke i društvene okolnosti mogle utjecati na sam razvoj Šipana s obzirom na to da konkretnih podataka o samom otoku danas nema. U sklopu povijesnog dijela, biti će riječ i o teritorijalnoj pripadnosti Elafita, tj. kada su postali dijelom izvangradskog područja Dubrovnika oko čega se i do danas mišljenja razilaze. Osim povijesnog konteksta, iznijeti će se svi poznati nalazi od doba antike pa sve do srednjeg vijeka na otoku Šipanu, te na Lopudu i Koločepu. Isto tako predstaviti će se sva dosadašnja promišljanja i pretpostavke o povijesti otoka i njegovoj povezanosti s okolnim područjem za koje se smatra da bi se mogli potvrditi nekim budućim istraživanjima. Glavni dio rada je katalog šipanske sakralne gradnje u kojemu će se detaljno obraditi pet crkvi građenih u razdoblju od 4. pa sve do 12. stoljeća, s navodima njihovih dosadašnjih istraživanja, opisa arhitekture, vrijednih nalaza i njihovih stilskih promjena kroz razdoblja te će se iznijeti sva promišljanja o njihovim pretpostavljenim datacijama. Rad će se zaključiti kratkom sintezom o onome što dosad znamo i što pretpostavljamo da se zbivalo od antike do srednjeg vijeka na otoku. Isto tako će se iznijeti neka završna promišljanja o zastupljenosti otoka Šipana u literaturi i o njegovim prošlim i budućim istraživanjima. Krajnji cilj ovog rada je napraviti pregled svih dosadašnjih saznanja i pretpostavki o otoku Šipanu i o tome kako se on razvijao i prilagođavao društvenim i političkim promjenama u razdoblju od 4. do 11. stoljeća.

1.2. Dosadašnja istraživanja o Šipanu

Prvi zapisi o otoku Šipanu potječu iz 13. stoljeća kada dubrovačke vlasti osnivaju komunalnu notarsku službu, a to je ujedno i prvi put da je njihova uprava nad Elafitima zabilježena u Statutu Grada Dubrovnika iz 1272. godine.¹ Šipan se tako prvi put spominje u notarskim zapisima iz 1222. godine pod nazivom *Juppana*.² U notarskim knjigama se također počinju popisivati i prvi spomenici i tako doznajemo za trinaest crkava koje su bile na Šipanu u 13. stoljeću, od kojih jedna još nije ubicirana – crkva sv. Pankracija.³ Najstariji nađeni pisani izvor u kojem se spominje hrvatski oblik Šipan potječe iz 1370. godine te se smatra da je do ovog oblika došlo postepeno od latinskog *Jupanna* preko dubrovačko-romanskog *Zuppana*.⁴

U literaturi se spomenici otoka ponajviše spominju u kontekstu kasnog srednjeg i početka novoga vijeka, u vrijeme zlatnog doba Dubrovačke Republike kada se intenzivno grade ladanjski kompleksi tipični za to doba na Elafitima i u dubrovačkoj okolici koji su danas ujedno i najzastupljenije građevine na Šipanu. 1931. godine Vicko Lisičar prvi uvodi u literaturu ranosrednjovjekovnu arhitekturu otoka Šipana kad u prilogu monografije o otoku Koločepu opisuje crkvu svetog Petra na Veljem Vrh i objavljuje fotografije njenog tadašnjeg stanja.⁵ Nedugo nakon, veći dio crkve se urušava, tako da su Lisičareve fotografije itekako poslužile budućim istraživačima za uvid u izgled zapadnog pročelja crkve. Uz monografije o Koločepu i Lopudu, navodno je u rukopisu ostala i jedna o Šipanu.⁶ 1952. godine Josip Posedel objavljuje detaljnije istraživanje triju predromaničkih crkava – sv. Petra na Veljem Vrh, sv. Ivana kod Šilova Sela i sv. Mihajla u Pakljenoj, uz arhitektonske snimke Tomislava Marasovića, što je ujedno i prvi rad koji se koncentrira na ranosrednjovjekovno graditeljstvo otoka Šipana.⁷ Nedugo nakon, Samuel Puhiera objavljuje pregled šipanskih srednjovjekovnih crkava koje ubicira,

¹ Urbanistički plan uređenja „Luka Šipanska“, Knjiga 2, Urbanistički zavod Grada Zagreba d.o.o., 2010., str. 3.

² Petar Skok, *Slavenstvo i romanstvo na jadranskim otocima*, Zagreb: Jadranski institut, 1950., str. 234.

³ Sv. Nikola – Šipanska Luka (1252.), Sv. Stjepan – Šipanska Luka (1252.), Sv. Stjepan – lokalitet Kala Duha (1252.), Sv. Mihajlo – Pakljena (1272.), Sv. Petar – Velji Vrh (1275.), Sv. Barbara – Sutvara (1281.), Sv. Ilija – brdo sv. Ilije (1281.), Sv. Andrija – lokalitet Kalandrino (1282.), Sv. Mihajlo „nad morem“ ili na Veljem vrhu (1282.), Sv. Đurađ – Suđurađ (1285.), Sv. Ivan Krstitelj – Šilovo Selo(1312.) i Sv. Pankracije (1252., 1352.) – Ivana Tomas, Maja Zeman, *Spomenici otoka Lopuda od antike do srednjeg vijeka*, Zagreb: Filozofski fakultet Sveučilišta u Zagrebu; Dubrovnik: Ogranak Matice hrvatske u Dubrovniku, 2017, str. 60.; Josip Lučić, »Građevinski spomenici XIII stoljeća na Šipanu«, u: *Prilozi povijesti umjetnosti u Dalmaciji* Vol. 13 No. 1 (1961.), str. 80.

⁴ Vidi u: Petar Skok, *Slavenstvo i romanstvo*, 1950., str. 234–235.

⁵ Tomislav Marasović, *Dalmatia praeromanica. Ranosrednjovjekovno graditeljstvo u Dalmaciji, 4. korpus arhitekture, Južna Dalmacija, Bosna i Hercegovina, Crna Gora*, Split: Književni krug, Muzej arheoloških spomenika; Zagreb: Arhitektonski fakultet, 2013., str. 199.; i: Vicko Lisičar, *Koločep nekoć i sada*, Dubrovnik: Dubrovačka hrvatska tiskara, 1932., 179–181.

⁶ Ivan Viđen, predgovor knjige: Ivana Tomas, Maja Zeman, *Spomenici otoka Lopuda*, 2017, str. 7.

⁷ Josip Posedel, »Predromanički spomenici otoka Šipana«, u: *Starohrvatska prosvjeta* Vol. III No. 2 (1952.), str. 113–128.

svrstava u tri grupe po stilu i dataciji te objašnjava njihovo podrijetlo, što je kasnije djelomično poslužilo za daljnja istraživanja⁸. Od 1960. T. Marasović u svojim radovima svrstava tri šipanske predromaničke crkvice u južnodalmatinski kupolni tip čiji naziv on prvi uvodi u literaturu.⁹ Povjesničar Josip Lučić objavljuje dva članka s iscrpnim arhivskim podacima o Šipanu do 1300. godine kojima ukazuje na razvoj samog otoka.¹⁰ 1970. godine Igor Fisković objavljuje rezultate istraživanja šipanskih ranokršćanskih i ranosrednjovjekovnih crkava koje je proveo u suradnji s Institutom za povijest umjetnosti od 1966. do 1968. godine i konzervatorsko-restauratorskog zahvata na crkvici sv. Mihajla u Pakljenoj koji provodi s dubrovačkim Zavodom za zaštitu spomenika kulture.¹¹ Time prvi uvodi u literaturu ranokršćanski sloj otoka Šipana. Željko Peković objavljuje članke 2002., a zatim 2008. godine monografiju o četiri elafitske crkve u kojima obrađuje šipanske crkve sv. Ivana kod Šilova sela i sv. Petra na Veljem Vrhju te detaljno opisuje njihove konzervatorske-restauratorske zahvate iz sedamdesetih i devedesetih godina prošlog stoljeća.¹² U novijim radovima ističe se doktorski rad Ivane Tomas koji detaljno obrađuje jednobrodne kupolne crkve, pa samim time i tri šipanske koje spadaju u taj tip, te donosi neke nove zaključke o njihovoj dataciji.¹³ Također, u njenoj knjizi o crkvenim spomenicima otoka Lopuda, uvodni članak o antičkom razdoblju Elafitskog otočja, koji je napisala Maja Zeman, donosi svježiji pregled nalaza i promišljanja o Šipanu u kontekstu Elafitskog otočja u doba antike.¹⁴

⁸ Popisani spomenici i njihova ubikacija olakšala je kasnijim istraživačima, ali njihova datacija i tipologija su se u nekim slučajevima pokazale krivima; Samuel Puhiera, »Srednjovjekovne crkve na ostrvu Šipanu kod Dubrovnika«, u: *Starinar*, 5–6 (1956.), str. 228–245.

⁹ Tomislav Marasović, »Regionalni južnodalmatinski kupolni tip u arhitekturi ranog srednjeg vijeka«, u: *Beritićev zbornik*, (ur.) Vjekoslav Cvitanović, Dubrovnik: Društvo prijatelja dubrovačke starine, 1960., str. 33–47.; i: »Regionalizam u ranosrednjovjekovnoj arhitekturi Dalmacije«, u: *Starohrvatska prosvjeta*, Vol III No. 14 (1984.), str. 135–158.

¹⁰ Josip Lučić, »Građevinski spomenici«, (1961.), str. 78–84.; i: »Prošlost elafitskog otoka Šipana (do 1300. godine)«, u *Starohrvatska prosvjeta*, Vol. III No. 10 (1968.), str. 93–163.

¹¹ Igor Fisković, »Bilješke o starokršćanskim i ranosrednjovjekovnim spomenicima na otoku Šipanu«, u: *Prilozi povijesti umjetnosti u Dalmaciji* Vol. 18 No. 1 (1970.), str. 5–29.

¹² Željko Peković, »Crkva sv. Petra na Veljem vrhu na otoku Šipanu«, u: *Zbornik Tomislava Marasovića*, (ur.) Ivo Babić, Ante Milošević, Željko Rapanić, Split: Sveučilište u Splitu, Muzej hrvatskih arheoloških spomenika, 2002., str. 232–252.; i: »Konzervatorski zahvat na crkvi sv. Petra na otoku Šipanu s osvrtom na konstrukcijska rješenja kupola na crkvama južnodalmatinskog sloga«, u: *Godišnjak zaštite spomenika kulture Hrvatske* 26/27 (2003.), str. 77–92.; i: *Četiri elafitske crkve*, 2008.

¹³ Ivana Tomas, *Srednjovjekovne jednobrodne crkve s kupolom južne Dalmacije i Boke kotorske*, doktorski rad, Zagreb: Filozofski fakultet Sveučilišta u Zagrebu, 2014.

¹⁴ Maja Zeman, »Elafitsko otočje u antici i kasnoj antici«, u: Ivana Tomas, Maja Zeman, *Spomenici otoka Lopuda od antike do srednjeg vijeka*, Zagreb: Filozofski fakultet Sveučilišta u Zagrebu; Dubrovnik: Ogranak Matice hrvatske u Dubrovniku, 2017., str. 11–34.

2. Elafitsko otočje

2.1. Geografska i gospodarska obilježja

Elafiti su skupina otoka smještena sjeverozapadno od Dubrovnika koji se pružaju paralelno s obalom od poluotoka Pelješca prema dubrovačkom poluotoku Lapadu. Danas se u Elafite ubrajaju otoci Olipa, Jakljan, Šipan, Lopud, Koločep (Kalamota) i Daksa te otočići i hridi Tajan, Crkvina, Goleč, Kosmeč, Mišnjak, Ruda, Sutmiho, Sveti Andrija, Veliki i Mali Skupio i Grebeni.¹⁵ Elafitsko otočje od kopna odvojeno je Koločepskim kanalom i Kanalom Daksa, od poluotoka Pelješca prolazom Mali Vratnik, od Mljeta Mljetskim kanalom te od samog Dubrovnika prolazom Velika Vrata.¹⁶ Za Elafite se oduvijek smatra da imaju povoljan geografski položaj zbog blizine obale i jer su prva skupina otoka duž istočne jadranske obale na koju se nailazi iz pravca Otrantskih vrata.¹⁷ Isto tako je za vrijeme jake bure ili juga karakterističnih za ovo područje, Koločepski kanal služio kao miran i siguran prolaz za plovidbu brodova.¹⁸ Veći dio obale Elafitskih otoka je stjenovit i nepristupačan, zbog čega su se razni gospodarski objekti i naselja razvijala u zaklonjenim i mirnim uvalama te na povoljnim mjestima u unutrašnjosti otoka.¹⁹

Površinom najveći²⁰, a ujedno i jedini naseljeni elafitski otoci su Šipan (16,5 km²), Lopud (4,63 km²) i Koločep (2,35 km²).²¹ Najveći u skupini, otok Šipan duljine je oko 9 km, a širine oko 2 km te je danas jedini koji ima cestovni promet.²² Na otoku se danas nalaze dva glavna naselja, oba smještena u uvalama – Luka Šipanska na zapadnom i Suđurađ na istočnom dijelu otoka.²³ Ta dva naselja povezana su cestom koja prolazi duž plodnog Šipanskog polja, a u unutrašnjosti otoka smještena su manja naselja – Frajga, Sutulije, Vonjevo selo, Šilovo selo,

¹⁵ S druge strane lapadskog poluotoka nalaze se otoci Lokrum, Bobara i Mrkan koji spadaju u dubrovačko-cavtatski niz, iako se prije ponekad uvrštavao i Lokrum u elafitsku otočnu skupinu; Damir Magaš, Josip Faričić, Maša Surić, »Elafitsko otočje«, (2001.), str. 32.

¹⁶ Isto, str. 32.

¹⁷ Isto, str. 44.

¹⁸ Isto, str. 43.

¹⁹ Također, na nekim položajima strme obale Elafita prepoznati su i ostaci mogućih kamenoloma još iz doba antike; isto, str. 39.

²⁰ Uz Šipan, Lopud i Koločep, u veće elafitske otoke ubraja se i nenaseljeni Jakljan (3,07 km²)

²¹ U nastavku rada naziv Elafiti će se odnositi samo na ta tri otoka.

²² UPU „Luka Šipanska“ II., str. 2.

²³ Kroz srednji vijek, Šipan se dijelio na *caput inferius* (sjeverozapadni dio) i *caput superius* (jugoistočni dio) – vidi u: Josip Lučić, »Prošlost elafitskog otoka Šipana«, (1968.), str. 96.

Odžak, Budim Dol, Dol i Dubrava.²⁴ Lopud ima jedno naselje, koje nosi isto ime kao i sam otok te se nalazi u pješčanoj uvali na njegovom zapadnom dijelu. Koločep, tj. Kalamota prema lokalnom nazivu, danas ima dva naselja – Donje Čelo na zapadnoj strani, a Gornje na istočnoj. Prema popisu stanovništva iz 2011. godine, na Šipanu živi 436 stanovnika, na Lopudu 269, a na Koločepu 174, dok je u prošlosti broj mnogo veći. Na području Šipana, a tako i na ostalim Elafitima klima je tipična mediteranska koja se također naziva i klimom masline sa blagim i kišnim zimama te suhim i toplim ljetima, na koju također utječe i maritimnost koja dodatno regulira temperaturu zraka.²⁵ Sam položaj otoka u neposrednoj blizini današnjeg Dubrovnika, blaga klima i plodno tlo oduvijek su pogodovali razvoju gospodarstva i gradnje na Elafitskom otočju koje je također preplavljeno i bogatom vegetacijom od koje se najviše ističu hrast crnika, lovor, planika i tršlja od šume i makije, a od gariga ružmarin, bušin i pelin.²⁶ U prošlosti, pa sve do danas, stanovništvo se ponajviše bavilo poljoprivredom – na prvom mjestu kultivacijom masline i vinove loze, a zatim i smokve, rogača, raznih agruma i mnogih drugih vrsta, te stočarstvom, ribarstvom, pomorstvom i brodogradnjom.²⁷

2.2. Antički tragovi

Antičko razdoblje Elafita, a naročito otoka Šipana do danas je ostalo najmanje istraženo. Danas poznati nalazi većinom su pronađeni prilikom istraživanja srednjovjekovnih građevina koje su zastupljenije na otočju, te se smatra da bi se nekim budućim sustavnim arheološkim istraživanjem sigurno došlo do većih saznanja i o tom razdoblju.²⁸ S obzirom na malen broj nalaza i nedostatak arheološkog istraživanja, današnje znanje o antičkom dobu na Elafitima uvelike se temelji na pretpostavkama dobivenih tumačenjem samog geografskog smještaja otoka i njihovih prirodnih obilježja, toponimije te mogućih veza s okolnim područjem koje je ipak malo bolje istraženo. Kao što je već rečeno u uvodnom dijelu rada, najraniji sačuvani potvrđeni pisani izvori o otoku Šipanu potječu iz 13. stoljeća, dok se dotada u malobrojnim izvorima pronalaze samo Elafiti kao cjelina, bez izdvojenih naziva otoka. Tako nam je danas u antičkim

²⁴ UPU „Luka Šipanska“ II., str. 3.

²⁵ Damir Magaš, Josip Faričić, Maša Surić, »Elafitsko otočje«, (2001.), str. 40.

²⁶ Isto, str. 45.

²⁷ Isto, str. 45-48.

²⁸ Tek prije nekoliko godina je poduzeto veće istraživanje na otoku Lopudu na uzvisini Sutvarač – vidi u: Maja Zeman, »Elafitsko otočje u antici i kasnoj antici«, 2017., str. 18.

izvorima poznat samo jedan, ujedno i prvi spomen Elafita kao VII [septem] *Elaphites*, u djelu *Naturalis Historia* iz 1. stoljeća koje je napisao rimski povjesničar Plinije Stariji.²⁹ Prema P. Skoku, izveden od opće grčke riječi *élaphos* što u prijevodu znači jelen, pravilan plural bi bio *Elaphitides* koji označava „zemlju bogatu jelenima“.³⁰ S obzirom na to da nema dokaza o postojanju jelena na tom otočju, smatra se da taj naziv dolazi iz grčke mitologije; Grci su često otočne šumarke, tj. gajeve imenovali po jelenu, svetoj životinji grčke mitologije kako bi bili pod zaštitom božice Artemide.³¹ Osim Plinijevog spomena Elafita, dugo se raspravljalo i je li sam otok Šipan zapravo antički Tauris kod kojeg se odigrala pomorska bitka 47. godine pr. n. e. između Pompejevog zapovjednika Oktavija i zapovjednika Cezarove flote, Vatinja, što bi nam danas uvelike olakšalo tumačenje antičkog razdoblja otoka.³² Kako tumači M. Nikolanci, tezu o Šipanu kao otoku Taurisu zastupali su u prošlosti ponajviše dubrovački pisci, no u novije vrijeme, taj se antički otok sve više počeo povezivati sa Šćedrom, otočićem uz južnu obalu Hvara, naročito nakon što je S. Gunjača uočio u redakciji hvarskog Statuta iz 1331. godine naziv za Šćedro koji se može povezati s grčko-latinskim nazivom *Tauris*.³³ Unatoč tome što se danas većinom odbacuje teza otoka Šipana kao Taurisa, iz antičkih izvora doznajemo da su se tijekom građanskog rata između Pompeja i Cezara neke ratne operacije odvijale i na području obližnjeg Epidaura³⁴, što nam daje naslutiti da je možda isti slučaj bio i na Elafitima.³⁵

Iako nema antičkih izvora u kojima se spominje zasebno Šipan ili neki drugi elafitski otok, u stručnoj literaturi nailazimo na rasprave i tumačenja podrijetla današnjih naziva Elafita, njihovih naselja te često korištenih izraza, čime se pokušava doći do njihovih mogućih antičkih naziva te samim time potvrditi aktivan otočki život u tom razdoblju. Tako se u dubrovačkim arhivskim dokumentima za otok Lopud javlja više oblika njegovog starog, dubrovačko-romanskog naziva poput *Dalafodi*, *Dalafota*, *Delafota*, *Lafota* što su zapravo skraćeni oblici latinskog *isola de Lafota* ili u prijevodu „lopudskog otoka“ za koje P. Skok predlaže da su romanska izvedenica grčkog pridjeva *elaphópus* koji se prevodi kao „onaj što ima jelenju nogu“ i koji u grčkom akuzativu dobiva oblik *elaphóda* čime bi se naziv Lafota preveo kao „otok nalik na jelenju nogu“.³⁶ Na Lopudu se grčko podrijetlo također očituje u imenu grebena Mali i Veliki

²⁹ Maja Zeman, »Elafitsko otočje u antici i kasnoj antici«, 2017., str. 11.

³⁰ Petar Skok, *Slavenstvo i romanstvo*, 1950., str. 229.

³¹ Isto, str. 229.

³² Maja Zeman, »Elafitsko otočje u antici i kasnoj antici«, 2017., str. 11.

³³ Mladen Nikolanci, »Pomorska bitka kod Taurisa«, u: *Prilozi povijesti otoka Hvara*, Vol. IV No. 1 (1974.), str. 6.

³⁴ Prema antičkom izvoru *De bello Alexandrino* riječ je bila o Oktavijevom pokušaju opsade Epidaura 47.g. pr. n. e. – Vidi u: Nenad Cambi, »Antički Epidaur«, u: *Dubrovnik* 3 (2006.), str. 187.

³⁵ Maja Zeman, »Elafitsko otočje u antici i kasnoj antici«, 2017., str. 11.

³⁶ P. Budmani i K. Jireček su već prije povezali stari naziv Lopuda s grčkim nazivom Elafita (*Elaphites*, kasnije prepravljeno u *Elaphitides*), no to se moglo samo djelomično potvrditi kroz istu osnovu naziva, a P. Skok predlaže

Skupio u Uvali Šunj na Lopudu, izvedeno iz grčke riječi *skópelos* koja se prevodi kao greben ili školj, te u nazivu pješčane uvale Igo koji potječe od grčke riječi *aigialós* što bi u prijevodu značilo obala ili plaža.³⁷ Otok Koločep, koji je na dubrovačkom području više poznat kao Kalamota, u dubrovačkim arhivskim dokumentima nalazi se pod tri različita oblika – *Calafotta*, *Calaphodium* i *Calamotta*.³⁸ P. Skok za prva dva oblika predlaže moguće, iako nepotvrđene veze s ispravljenim oblikom *Elaphitides* Plinija Starijeg, dok oblik *Calamotta* povezuje s latinskim pridjevom *calamatus*, izvedenim iz grčke riječi *kalamos*³⁹ (u prijevodu trska), što bi onda značilo „bogat trstikama“ i to povezuje s otočkim vinogradima.⁴⁰ Naposljetku, naziv otoka Šipana povezuje s grčkom riječju *gýpanon* koja u prijevodu znači „orlovo gnijezdo“ i s čijim izvedenim pridjevom *gýpinos* s latiniziranim nastavkom -anus dobiva naziv *gypana insula*, tj. „orlovski otok“.⁴¹ Tumačenje grčkog podrijetla i kasnijih izvedenica naziva na Elafitskom otočju svakako ukazuje na moguću grčku prisutnost.

Danas se zna da su u predrimskom razdoblju Iliri naseljavali veći dio Jadrana i da je na ovom širem području bilo pleme Ardijejaca koje je osnovalo ilirsku državu.⁴² Isto tako, u novije vrijeme došlo se do zaključka da već spomenuti obližnji Epidaur – današnji Cavtat, ipak nije bio istoimena grčka kolonija, već ilirsko naselje koje je kasnije, nakon dugogodišnjih ilirsko-rimskih ratova postao rimskom kolonijom.⁴³ Epidaur s našeg područja dugo se povezivao s onim grčkim, no zbog nedostatka inače tipičnih arheoloških nalaza, tragova postojanja kovnice novca, te nepostojanja zapisa grčkih pisaca, zaključeno je da grčka prisutnost na tom području nije bila u takvom obliku.⁴⁴ Kad je riječ o samim Elafitima, danas znamo za nekoliko uočenih prapovijesnih gomila na hrbatima brežuljkastog sjevernog dijela otoka Šipana, na području od Čepļesa do Dola i nalaze ulomaka grube keramike na brdu Polačica na otoku Lopudu koji ukazuju na

uporabu druge riječi s istom osnovom, no koja bi mogla objasniti nastavak -ota u Lafota – vidi više u: Petar Skok, *Slavenstvo i romanstvo*, 1950., str. 239–240.

³⁷ Isto, str. 240.

³⁸ Isto, str. 242.

³⁹ Za lokalni naziv Kalamota se danas isto pretpostavlja da je izveden od izvorne grčke riječi *kalamos*, ali zato što su Kalamotezi koristili trstiku kao ribarski štap koji do danas nazivaju „kalamuča“ - Ivica Žile, *Predromaničko crkveno graditeljstvo otoka Koločepa*, Dubrovnik: Matica Hrvatska., 2003., str. 7.

⁴⁰ K. Jiriček prvi tumači naziv *Calamotta* iz latinskog *Calameta* (hr. zemljište obrađeno trskama), vidi u: Petar Skok, *Slavenstvo i romanstvo*, 1950., str. 243–244.

⁴¹ Povezuje s tom imenicom zbog izgleda otoka kad se promatra s morske pučine, vidi u: Isto, str. 236.

⁴² Ivica Žile, *Predromaničko crkveno graditeljstvo*, 2003., str. 12.

⁴³ Vidi u: Josip Klaić, *Organizacija pejzaža od antike do srednjeg vijeka prostora Cavtata*, diplomski rad, Zagreb: Filozofski fakultet Sveučilišta u Zagrebu, 2016., str. 7.

⁴⁴ Ivica Žile, *Predromaničko crkveno graditeljstvo*, 2003., str. 13.; i Grga Novak, *Povijest Dubrovnika: Dio I : Povijest Dubrovnika od najstarijih vremena do početka VII stoljeća*, Dubrovnik: Historijski institut Jugoslavenske akademije znanosti i umjetnosti, 1972., str. 20-23.

moгуćnost ilirskog stanovništva.⁴⁵ U novije vrijeme, podmorskim arheološkim istraživanjem utvrđeno je nalazište ostataka brodoloma s ulomcima amfora kod rta Tiha na Šipanu koje se datira u 4. – 3. stoljeće pr. n. e..⁴⁶ Riječ je o dva tipa amfora - rane vinske grčko-italske za koje je utvrđeno da su se isprva proizvodile na Siciliji i u južnoj Italiji, a zatim i u regionalnim centrima, kakav se pretpostavlja i na otoku Visu, te korintske amfore B vrste čiji se vremenski period proizvodnje pretpostavlja od polovice 6. pa sve do polovice 3. st. pr. Kr..⁴⁷ Ovo nalazište svakako služi kao dokaz grčke prisutnosti u okolici Elafita, no i dalje ne otkriva detalje o tome jesu li Grci boravili na otocima ili su se samo služili tom rutom ploveći istočnom obalom Jadrana da bi došli do danas potvrđenih kolonija.

O rimskim tragovima na Elafitima imamo nešto više saznanja, iako sam Šipán i dalje ostaje najveća nepoznanica. Do danas nema konkretnih, većih nalaza na otoku, ali po usporedbama s nalazima na Lopudu i Koločepu, te po samom njegovom pejzažu sa zaklonjenim uvalama, plodnim tlom i bogatom vegetacijom, s velikom sigurnošću pretpostavlja se rimsko boravljenje. Ostaci amfora, tegula i krupnih pravokutnih cigli nađeni su na lokalitetima Kalandrino, Kapićino, Kala Duha, Velji vrh i na pravcu od Dola do Dubrave.⁴⁸ M. Zeman naglašava poziciju tih lokaliteta koji su smješteni u zaleđu dviju uvala i uz plodno zemljište što bi se trebalo uzeti u obzir kada se pretpostavlja gradnja rimskih zdanja.⁴⁹ Pretpostavljali su se i ostaci zidova rimske „vile rustike“ na lokalitetu Fratija u Luci Šipanskoj, no kako I. Fisković tumači, ti ostaci po svojim obilježjima pripadaju nekom mlađem razdoblju, ali sam njihov položaj na plodnom tlu, u dnu zaklonjene uvale okrenute prema zapadu, ide u prilog tome da je možda prije tu bila nekakva vrsta antičkog gospodarskog sklopa, te je i danas obilježeno kao arheološki lokalitet.⁵⁰ Položaj tih ostataka Fisković uspoređuje s onima na elafitskim otocima Koločepu i Lopudu, ali i s onima na drugim otocima sve od Cavtata do Šolte.⁵¹ Isto tako, iako nema pronađenih antičkih nalaza, na lokalitetima Biskupovo i Pakljena utvrđena je ranokršćanska faza o kojoj će više biti riječ u sljedećem dijelu rada, te se očekuje i ona antička,

⁴⁵ Igor Fisković, »Bilješke o starokršćanskim«, (1970.), str. 5.; i u: Ivan Šarić, »Tri antička spomenika s otoka Lopuda«, u: *Arheološka istraživanja u Dubrovniku i dubrovačkom području*, (ur.) Željko Rapanić, Zagreb: Hrvatsko arheološko društvo, 1988., str. 112.

⁴⁶ Locirano 2000.godine; Vidi u: Igor Mihajlović, Mario Jurišić, »Pregled podmorskih arheoloških istraživanja na dubrovačkom području od 1997. do 2005. godine«, u: *Arheološka istraživanja u Dubrovačko-neretvanskoj županiji*, (ur.) Domagoj Perkić, Zagreb: Hrvatsko arheološko društvo, 2010., str. 103.

⁴⁷ Tipovi pronađenih amfora su utvrđeni usporedbom s ulomcima iz zbirke na Lopudu; Isto, str. 103.

⁴⁸ Igor Fisković, »Bilješke o starokršćanskim«, (1970.), str. 5–6.

⁴⁹ Maja Zeman, »Elafitsko otočje u antici i kasnoj antici«, 2017., str. 26.

⁵⁰ Lokalitet je do danas registriran kao mjesto mogućih ostataka rimske vile – vidi u: Igor Fisković, »Bilješke o starokršćanskim«, (1970.), str. 5.–6., i u: Maja Zeman, »Elafitsko otočje u antici i kasnoj antici«, 2017., str. 26.

⁵¹ Igor Fisković, »Bilješke o starokršćanskim«, (1970.), str. 5–6.

ako dođe do nekih budućih arheoloških istraživanja.⁵² Na otoku Koločepu su, prilikom arheološkog iskopavanja provedenog 1969. godine u Donjem Čelu, otkriveni ostaci velike zgrade za koju se smatra da je vjerojatno bila dio nekog većeg imanja. Zgrada se dijelila na dvije prostorije za koje se smatra da su bile spremište za ulje i/ili vino, dok se za prigradene prostorije pretpostavlja da je riječ o stambenim prostorima.⁵³ Na lokalitetu je također nađena i antička keramika, ponajviše ulomci amfora i pitosa što, uz raspored prostorija, ukazuje na to da je riječ o gospodarskoj građevini.⁵⁴ Isto tako, na Koločepu su otkriveni fragmenti antičkih sarkofaga za koje se smatra da su uvezeni iz velikih radionica Rimskog carstva.⁵⁵ Te fragmente je na početku 20. stoljeća koločepski župnik don Vice Medini dao uzidati u glavnu crkvu otoka, no kasnije su izvađeni i opisani.⁵⁶ Prvi primjerak s djelomično sačuvanim prikazom lavice i kentaura smješta se u eksperimentalnu fazu razvoja antičke produkcije sarkofaga oko 2. stoljeća n. e., drugi primjerak je samo fragment baze iznad koje se nalazi antički preplet i on se smješta u drugu polovicu 2. stoljeća n. e., dok se za treći s prikazom filozofske scene smatra da pripada grupi sarkofaga raščlanjenih stupovima i arkadama izrađenih u Rimu vjerojatno u 3. stoljeću n. e.⁵⁷ Na otoku Lopudu se također pretpostavljaju antičke gospodarske zgrade na više lokacija – lokalitet sv. Ilije, sv. Ivana Krstitelja na Ivanjem brdu, sv. Nikole Grčkog na padinama Polačice i dr., što bi mogla dodatno potvrditi neka buduća arheološka istraživanja.⁵⁸ Zasad jedini sigurni nalazi su ulomci rimskog reljefa, pronađeni za vrijeme konzervatorskih radova na predromaničkim crkvama sv. Nikole i sv. Ivana.⁵⁹ Na lokaciji crkve sv. Nikole pronađen je ulomak rimske nadgrobne stele Ursusa i Viktorije koji se datira u kraj 2. i početak 3. stoljeća n.e..⁶⁰ Zbog prikaza pribora za pisanje na steli, pretpostavlja se da se time ukazuje na djelatnost pokojnika; sličan primjer imamo na nadgrobnom spomeniku Emilija Rufa iz Salone kao jedan od simbola njegove službe.⁶¹ Drugi ulomak pronađen na Ivanjem brdu prikazuje dio scene tauroktonije koja je karakteristična za mitraizam – kult štovanja božanstva Mitre raširen u razdoblju od 1. do 3. st. n. e. u Rimskom Carstvu. Na ulomku je djelomično prikazan Kautopates, inače poznat kao

⁵² Isto, str. 14–28.

⁵³ Vidi u: Ivan Mirnik, »Arheološka iskopavanja u Donjem Čelu na Koločepu 1969. godine«, u: *Zbornik u čast Ivici Žili*, (ur.) Vinicije B. Lupis, Dubrovnik: Matica Hrvatska, Ogranak Dubrovnik, 2011., str. 37–40.

⁵⁴ Isto, str. 45.

⁵⁵ Vidi u: Nenad Cambi, »Fragmenti antičkih sarkofaga na otoku Koločepu«, u: *Arheološka istraživanja u Dubrovniku i dubrovačkom području*, (ur.) Željko Rapanić, Zagreb: Hrvatsko arheološko društvo, 1988., str. 129.

⁵⁶ Isto, str. 129.

⁵⁷ Isto, str. 130–133.

⁵⁸ Vidi više u: Maja Zeman, »Elafitsko otočje u antici i kasnoj antici«, 2017., str. 11–34.

⁵⁹ Ivan Šarić, »Tri antička spomenika«, 1988., str. 112.

⁶⁰ Isto, str. 112–113.

⁶¹ Isto, str. 113.

Mitrin pratitelj, uz ostatke bikova repa i buta na kojem se naziru ostaci Mitrine desne noge.⁶² Ulomak se povezuje s reljefnim prikazom tauroktonije u selu Močići u Konavlima zbog položaja Kautopatesa koji je oslonjen na obje noge.⁶³ Danas su nam poznate lokacije dvaju Mitrinih svetišta na širem području Epidaura koji nam potvrđuju njegovo štovanje na ovom području.⁶⁴ Zadnji ulomak s otoka Lopuda, na kojem je samo ostao sačuvan djelomični prikaz neke osobe u pokretu, nađen je na istom lokalitetu kao i prethodni. S obzirom na to da je od mramora, pretpostavlja se da je bio dio nekog skupocjenog antičkog sarkofaga, što bi značilo da se na otok uvozila i skupocjena građa.⁶⁵ Od novijih rimskih nalaza u okolici Elafita imamo podmorski lokalitet koji je smješten između Jakljana, Crkvine i Šipanske Luke i čiji je uviđaj obavljen 2003. godine. Na lokalitetu su nađeni ostaci antičkog brodoloma koji je prenosio jednostavne kamene sarkofage te se datiraju u 3. st. n. e.⁶⁶ Smatra se da su to ostaci proizvoda lokalnih kamenoloma za koje je moguće da su se dopremali na Jakljan ili Šipan.⁶⁷ Na samom otočiću Jakljanu, smještenom zapadno od Šipana, tj. nasuprot uvale Luke Šipanske, dosad nije pronađeno konkretnih nalaza, znamo tek za poneke ulomke tegula i rimski natpis ...MENVVS HIC VIR... koji danas stoji uzidan ispred ulaza jedne šipanske kuće (sl. 1).⁶⁸ Iako ne možemo sa sigurnošću znati kamo su bili namijenjeni sarkofazi, važno je napomenuti da se Jakljan i Šipan nalaze istočno od Mljeta, otoka za koji je danas potvrđeno da je u 4. stoljeću n. e. bio sigurno dio carskog posjeda, a i pretpostavlja se da je od sredine 1. stoljeća pr. n. e., tj. još od razdoblja građanskog rata u Iliriku 47. godine pr. n. e. bio i dio državnog zemljišta.⁶⁹ Na otoku Mljetu danas se najviše ističu ostaci kasnoantičke palače u mjestu Polače za koju T. Turković argumentirano tvrdi da je naručitelj gradnje vrlo vjerojatno bio car Licinije početkom 4. stoljeća.⁷⁰ Isto tako, veže i naziv otočića Jakljana za cara. Naime, za stari dubrovački oblik naziva *Lichignana*⁷¹ smatra se da je izveden iz latinskog oblika *Liciniana*, čime bi se naziv onda preveo kao „Licinijev otok“, te mogao pripisati upravo njemu.⁷² U tom slučaju bi se sigurno mogla pretpostaviti neka antička gradnja i na otočiću Jakljanu. Uz to, uz sve već navedene nalaze i pretpostavke, sama blizina

⁶² Isto, str. 114–115.

⁶³ Isto, str. 115.

⁶⁴ Vidi u: Bruno Bijadija, »Rimska religija i kultovi u Epidauru«, u: *Archaeologia Adriatica* Vol. 6 No. 1 (2012.), str. 67–86.

⁶⁵ Ivan Šarić, »Tri antička spomenika«, 1988., str. 115.

⁶⁶ Domagoj Perkić, »Novi podmorski arheološki lokaliteti na širem dubrovačkom području«, u: *Zbornik radova u znak sjećanja na Marija Jurišića*, (ur.) Luka Bekić, Zagreb: Hrvatski restauratorski zavod, 2009., str. 327.

⁶⁷ Isto, str. 327–328.

⁶⁸ Maja Zeman, »Elafitsko otočje u antici i kasnoj antici«, 2017., str. 13.

⁶⁹ Isto, str. 12–13.

⁷⁰ Tin Turković, »Kasnoantička "palača" u Polačama – nove spoznaje«, u: *Zbornik radova simpozija „Dani Cvita Fiskovića“*, (ur.) Marin Perković, Zagreb: Filozofski fakultet Sveučilišta u Zagrebu – Odsjek za povijest umjetnosti, 2012., str. 89–91.

⁷¹ Petar Skok, *Slavenstvo i romanstvo*, 1950., str. 230.

⁷² Tin Turković, »Kasnoantička "palača" u Polačama«, 2012., str. 91.

otoka Mljeta nam također daje naslutiti da su i Elafiti možda bili dio državnog, a zatim carskog posjeda. Dugo je vladalo mišljenje i da su Elafiti zasigurno bili dio agera rimskog Epidaura, no danas se otočje sve više počinje promatrati kao mogući izdvojen posjed, no svakako vezan za Epidaur.⁷³ Naime, prostor na obali i na otocima prije se smatrao također kao dio limitiranog centuriranog agera, ali po novijim istraživanjima smatra se da je taj prostor većinom imao izdvojene posjede, no svakako pod državnim, tj. kasnije carskom kontrolom.⁷⁴

Prethodno navedeni nalazi na Elafitima i u njihovoj okolici, tumačenja podrijetla naziva te poveznice s okolnim područjem svakako nam ukazuju na mogućnosti onoga što su otoci mogli biti u to vrijeme. Kako na Šipanu, tako i na Koločepu i Lopudu pretpostavlja se postojanje neke veće gospodarske organizacije koja je bila aktivna u rimsko doba te da su ti posjedi služili kao temelj gradnji u daljnjim razdobljima o kojima danas ipak nešto više znamo. Možda se nekim budućim istraživanjima dođe do potvrda i isto tako do nekih većih detalja kojima bi mogli vidjeti kako su elafitski otoci funkcionirali u tom razdoblju i kako su se razvijali te zatim i transformirali u skladu s promjenama koje su slijedile.

2.3. Kasna antika i prve kršćanske građevine

2.3.1. Povijesna pozadina

Nakon nekoliko stoljeća rimskih progona i zabrana, 313. godine Milanskim ediktom car Konstantin postavlja kršćanstvo kao ravnopravnu religiju, a zatim 380. godine car Teodozije je proglašava i jedinom religijom Rimskog Carstva.⁷⁵ U to vrijeme, kršćanstvo se širi čitavim Carstvom, samim time i po provincijama, pa su se već u istom stoljeću na području rimske Dalmacije dijelovi imanja preuređuju u objekte namijenjene štovanju kršćanskog kulta.⁷⁶ Pisma monaha sv. Jeronima upućena Heliodoru i Julijanu krajem 4. i početkom 5. stoljeća ukazuju nam na mogućnost postojanja monaških zajednica na dalmatinskim otocima koji su svojom

⁷³ Vidi više u: Maja Zeman, »Elafitsko otočje u antici i kasnoj antici«, 2017., str. 17–18.

⁷⁴ Isto, str. 17.

⁷⁵ Ivica Žile, *Predromaničko crkveno graditeljstvo*, 2003., str. 22.

⁷⁶ Maja Zeman, »Elafitsko otočje u antici i kasnoj antici«, 2017., str. 26.

izoliranošću bili prikladni za povučeni život.⁷⁷ U prvom pismu spominje Heliodorova nećaka koji se htio povući na puste dalmatinske otoke, a u drugome hvali Julijana jer gradi samostane po dalmatinskim otocima.⁷⁸ Sv. Jeronim isto tako piše o životu sv. Hilarijona (Ilara), oca palestinskog monaštva koji je prema predaji neko vrijeme proveo i na prostoru Epidaura.⁷⁹ Prema narodnoj legendi, sv. Hilarijon ili Ilar, prema lokalnom nazivu, obitavao je na području Cavtata i Župe dubrovačke sredinom 4. stoljeća te je spasio stanovnike od velike zmije koju je zatim spalio u Mlinima, a stanovnici su zatim na mjestu lomače izgradili crkvu njemu u čast.⁸⁰ Ta legenda i posveta crkve koja je ostala za njom ukazuju na moguće ranije širenje kršćanstva i na širem dubrovačkom području. Isto tako po narodnoj predaji je i epidaurska biskupija osnovana još u 3. stoljeću, no nisu nađeni nikakvi ostaci da to potvrde.⁸¹

Nakon smrti cara Teodozija 395. godine, njegovo dvoje sinova, Honorije i Arkadije, dijele Rimsko Carstvo na Zapadno i Istočno. Padom Zapadnog Rimskog Carstva 476. godine, Ostrogoti preuzimaju vlast u Italiji i na hrvatskim prostorima.⁸² U početku su bili saveznici s Istočnim Rimskim Carstvom, no odnos im se ubrzo pogoršao i, za vrijeme vladavine cara Justinijana, sredinom 6. stoljeća su zaratili.⁸³ Istočna obala Jadrana je imala veliku ulogu u borbi protiv Ostrogota. Tijekom ratovanja Istočno Rimsko Carstvo koristilo je istočnojadranski pomorski limes u potezu od Boke kotorske do obale zapadne Istre za lakše napade, kretanje i kontrolu područja i s obzirom na to da je rat potrajao dvadeset godina, vojska se tamo dugo zadržala, što je rezultiralo povećanom gradnjom utvrda na otocima i obali, a samim time i ostalih objekata, što se i nastavilo nakon same pobjede Istočnog Carstva.⁸⁴ Utvrde su se morale graditi na položajima s kojih se može vidjeti sljedeća utvrda u nizu, a da je u blizini zaštićena luka i plodno polje.⁸⁵ Njihova arhitektura ne može se tipološki odrediti jer se uvijek trebalo prilagoditi teško pristupačnom i strmom terenu, a i zato što ima i primjera izgrađenih na ravnim dijelovima, no prema položaju mogu se podijeliti u dvije vrste – prva je ona neposredno uz obalu koja je služila za obranu i održavanje luke, a druga je bila novonastala utvrda smještena što dalje od

⁷⁷Ivan Ostojić, *Benediktinci u Hrvatskoj i ostalim našim krajevima II. – Benediktinci u Dalmaciji*, Tkon: Benediktinski priorat, Split, 1964., str. 73.; i u: Nikolina Uroda, »Beginnings of Monasticism on Central Dalmatian Islands (Problems and Perspectives)«, u: *Hortus Artium Medievalium*, 19 (2013.), str. 114.; i u: Maja Zeman, »Elafitsko otočje u antici i kasnoj antici«, 2017., str. 27.

⁷⁸Ivan Ostojić, *Benediktinci u Hrvatskoj*, 1964., str. 73.

⁷⁹Isto, str. 75.; i u: Maja Zeman, »Elafitsko otočje u antici i kasnoj antici«, 2017., str. 27–28.

⁸⁰Maja Zeman, »Elafitsko otočje u antici i kasnoj antici«, 2017., str. 28.

⁸¹Ivica Žile, *Predromaničko crkveno graditeljstvo*, 2003., str. 22.

⁸²Ivo Goldstein, *Hrvati, hrvatske zemlje i Bizant*, Zagreb: Filozofski fakultet sveučilišta u Zagrebu, 2003., str. 9.

⁸³Isto, str. 9.

⁸⁴Ivo Goldstein, »Funkcija Jadrana u ratu Bizantskog carstva protiv Ostrogota 535-555. godine«, u: *Radovi Zavoda za hrvatsku povijest Filozofskog fakulteta Sveučilišta u Zagrebu*, Vol. 37 No. 1. (2005.), str. 27.

⁸⁵Ivo Goldstein, *Hrvati, hrvatske zemlje i Bizant*, 2003., str. 12.

mora, no na preglednom mjestu s kojeg se može kontrolirati što šire područje.⁸⁶ Često se gradio i sakralni objekt ispod te utvrde.⁸⁷

Početak 7. stoljeća obilježava se kao vrijeme dolaska slavenskih naroda na današnje hrvatske prostore. No, povodom gospodarske i vojne krize u Istočnom Rimskom Carstvu koja je došla kao posljedica ratovanja, njihov interes za zapadne pokrajine, pa tako i za samu Dalmaciju opada u razdoblju 7. i 8. stoljeća, zbog čega nema mnogo pisanih podataka o dubrovačkom području u tom vremenu.⁸⁸ Ono što znamo i pretpostavljamo danas o tom razdoblju dolazi iz nekih novijih nalaza nađenih unutar dubrovačkih zidina. Tako još od starih vremena, postanak današnjeg grada Dubrovnika pretpostavljao se raznim teorijama od kojih je najpoznatija bila legenda da su ljudi iz obližnjeg Epidaura pobjegli pred navalom Avara i Slavena na obližnju hrid i osnovali Dubrovnik. No, od arheoloških istraživanja 80-ih prošlog stoljeća, nakon potresa koji je iznio na vidjelo nove nalaze, na području grada na položaju Pustijerne potvrđeni su ostaci kasnoantičkog kaštela za koji se smatra da je izgrađen upravo za vrijeme Justinijana.⁸⁹ Uz to, danas znamo za postojanje utvrda tog vremena i u dubrovačkoj okolici, u Župi dubrovačkoj Gradac na Brgatu i Spilan iznad Plata.⁹⁰ Prema tome, danas se smatra da stanovnici Epidaura nisu ti koji su osnovali Dubrovnik, ali jesu postepeno selili na tadašnji Rausij koji je kao već utvrđeno naselje predstavljao sigurno i zaštićeno mjesto boravka u 7. stoljeću, u doba nesigurnosti prouzročene ratovima i slutnje slavenske opasnosti na ovih prostorima.⁹¹ Ž. Rapanić također ističe da Epidaur nije bio na putu glavnih slavenskih prodora i da, ako su Slaveni i došli do njega, ne može se dokazati uništavanje grada te isto tako smatra da odlazak iz Epidaura na sigurnije mjesto nije bio prestrašeni bijeg od razora i uništavanja, nego da je to bio duži proces zbog znanja o mogućoj opasnosti.⁹² Taj proces je završio prijenosom službenih funkcija iz Epidaura te preseljenjem njihova biskupa, čime tadašnji Ragusium postaje *civitas*, za što se prema *Illyricum Sacrum* uzima 650. godina.⁹³

⁸⁶ Isto, str. 13–14.

⁸⁷ Isto, str. 14.

⁸⁸ Isto, str. 25–26.

⁸⁹ Sažeti pregledi nalaza i rasprave, vidi u: Ivica Žile, »Naselje prije Grada«, u: *Dubrovnik*, 4 (1997.), str. 114–118.; i u: *Predromaničko crkveno graditeljstvo*, 2003., str. 24–26.; i u: Ivana Tomas, *Srednjovjekovne jednobrodne crkve*, 2014., str. 19–29., sa starijom literaturom; te: Josip Klaić, *Organizacija pejzaža*, 2016., str. 19–21., sa starijom literaturom.

⁹⁰ Josip Klaić, *Organizacija pejzaža*, 2016., str. 56.

⁹¹ Željko Rapanić, »O počecima i nastajanju Dubrovnika. Naknadna razmišljanja«, u: *Starohrvatska prosvjeta* Vol. III No. 40. (2013.), str. 93.

⁹² Isto, str. 94–95.

⁹³ Ivana Tomas, *Srednjovjekovne jednobrodne crkve*, 2014., str. 29.

2.3.2. Ranokršćanski nalazi

Na Šipanu se danas zna za tri lokaliteta s konkretnim ranokršćanskim nalazima koji se datiraju od kraja 5. do 7. stoljeća. Riječ je o sv. Mariji u Biskupiji, sv. Mihajlu u Pakljenoj i sv. Mihovilu nad morem i o njima prvi piše I. Fisković koji prvi uočava ranokršćanski sloj na otoku i provodi istraživanje te zatim u svom članku iznosi detaljne opise nalaza.⁹⁴ Na mjestu ruševina renesansne crkve koja se nalazi unutar ladanjskog sklopa Biskupija, pronašao je ostatke njene prve faze. Crkva je najvjerojatnije posvećena Bogorodici još od prve izgradnje, s obzirom da je to bio čest slučaj ranokršćanskih seoskih otočnih crkava.⁹⁵ Prema njenom tlocrtu i stilskim obilježjima, koje ćemo detaljno obraditi u katalogu sakralne gradnje, ustanovio je da je riječ o tipičnoj ranokršćanskoj crkvi izgrađenoj od kraja 5. do 6. stoljeća.⁹⁶ Također su nađeni nadvratnik i ulomak oltarne ploče koji pripadaju izvornoj crkvi. Nakon arheoloških iskopavanja u njenoj okolini, ustanovljeno je da je izvorno bila samostalna građevina, međutim, iako nisu nađeni nikakvi tragovi, Fisković i dalje smatra da je na istom mjestu ili u blizini prije bila neka antička gradnja zato što je crkva smještena na istaknutom mjestu najplodnijeg dijela Šipanskog polja koje bi bilo idealno za gradnju u rimsko doba.⁹⁷ Nadalje, ukazuje na to da je zemljište crkve dugo bilo u posjedu dubrovačke nadbiskupije koja je i izgradila novu crkvu na ostacima stare, što bi onda moglo značiti da su Elafiti još od vremena izgradnje prve crkve bili vezani za dubrovačko crkveno središte.⁹⁸ U slučaju sv. Mihajla u Pakljenoj, prilikom rastvaranja novijeg zidanog oltara, pronađeni su stupići koji su nosili stariji oltar.⁹⁹ Jedan od stupića, koji je još otprije bio poznat¹⁰⁰, ranokršćanskog je tipa i oblika, ali zbog načina obrade motiva palmete pripada ranoromaničkoj pleternoj umjetnosti.¹⁰¹ Za druge stupiće se ne može točno reći jesu li ranokršćanski ili pripadaju gotičko-renesansnoj obnovi crkve zbog njihove rustične obrade i manjka dekoracije. Uz stupiće, nađeni su i mramorni ulomci istog oltara koji nam otkrivaju nešto više detalja. Ulomak trupa stupa na gornjoj strani je ravno klesan s četvrtastim istakom u sredini, a ima i pravilnu udubinu za svetačke moći.¹⁰² Zbog načina obrade, pretpostavlja se da je taj stup služio kao središnji nosač oltara i da je vjerojatno antičkog postanka.¹⁰³ Vjerojatno je

⁹⁴ Igor Fisković, »Bilješke o starokršćanskim«, (1970.), str. 5–29.

⁹⁵ Tomislav Marasović, *Dalmatia praeromanica. Ranosrednjovjekovno graditeljstvo u Dalmaciji 1. Rasprava*, Split: Književni krug, Muzej arheoloških spomenika; Zagreb: Arhitektonski fakultet, 2009., str. 177.

⁹⁶ Igor Fisković, »Bilješke o starokršćanskim«, (1970.), str. 20.

⁹⁷ Isto, str. 15–16.

⁹⁸ Isto, str. 15.

⁹⁹ Tomislav Marasović, *Dalmatia praeromanica. 4*, 2013., str. 215.

¹⁰⁰ Josip Posedel, »Predromanički spomenici«, 1952., str. 125.

¹⁰¹ Igor Fisković, »Bilješke o starokršćanskim«, (1970.), str. 22.

¹⁰² Isto, str. 23.

¹⁰³ Isto, str. 23.

isprva pripadao nekoj bogatijoj rimskoj građevini, nakon čega je iskorišten za pretpostavljeno kršćansko svetište, a zatim za crkvicu sv. Mihajla u Pakljenoj.¹⁰⁴ Ostala dva mramorna ulomka po svom izgledu i obliku ukazuju na to da su možda bili dijelovi neke ograde liturgijskog namještaja.¹⁰⁵ Ovim ulomcima se pretpostavlja postojanje neke bogatije rimske građevine, a zatim i neke druge ranokršćanske crkve za koju Fisković pretpostavlja da je izgrađena u 6. stoljeću za vrijeme jakog utjecaja justinijanske umjetnosti na Jadranu.¹⁰⁶ Nadalje, ovim nalazima na području ove dvije crkvice, Fisković ukazuje na mogući dugi kontinuitet gradnje na otoku Šipanu još od doba antike, no i dalje ostaju otvorena pitanja uloga tih prvih ranokršćanskih građevina. S obzirom na to da su oba lokaliteta na istaknutim položajima smatra da su vrlo lako mogli biti sjedišta prvih otočnih uprava u najstarijem vremenu, što se kasnije u ranokršćansko doba nastavilo u obliku vjerskih središta.¹⁰⁷ Isto tako podsjeća da se za zemljište Biskupije smatra da je jako rani posjed dubrovačke biskupije, a da su s druge strane benediktinci dobili u 12. stoljeću zemljište u Pakljenoj što može značiti da je i to bilo u ranom posjedu crkve.¹⁰⁸ Crkvica sv. Mihovila "nad morem" nalazi se na strmoj obali visokoj tridesetak metara, na teško pristupačnom mjestu koje je vidljivo jedino s mora. Nepravilan tlocrt i nezgrapan način gradnje u usporedbi s druga dva lokaliteta s ranokršćanskim ostacima navodi I. Fiskovića na dataciju crkve u kasniju fazu stila, krajem 6. ili početkom 7. stoljeća, kada dolazi do raskidanja jedinstvenog likovnog stvaranja.¹⁰⁹ Osim općih obilježja gradnje crkve, ono što ga navodi u određivanju datacije su stilska obilježja dekoracije arhitektonskih elemenata. Tako se uz rub krova apside nalazi vijenac izveden od trokutasto položenih tegula.¹¹⁰ Uz vijenac, nađeni su i nadvratnik koji na prednjoj strani ima uklesan križ, te mali kapitel koji je vjerojatno pripadao menzi nestalog oltara.¹¹¹ Dekoracija kapitela dvoprutim arkadicama i svrdlanim rupicama upućuju ga na „ranokršćansko-bizantsko“ podrijetlo.¹¹² Prema ovim nalazima, zaključuje da je crkvica vrlo vjerojatno sagrađena nakon Justinijanove obnove na istočnom Jadranu.¹¹³ Isto tako, zbog samog položaja crkve na nepristupačnom terenu strmih stijena do kojeg je teško doći i koje je vidljivo samo izdaleka s mora, uz osnovnu ulogu građevine, postoji i mogućnost one

¹⁰⁴ Isto, str. 23–25.

¹⁰⁵ Isto, str. 24.

¹⁰⁶ Isto, str. 24.

¹⁰⁷ Isto, str. 26.

¹⁰⁸ Isto, str. 26.

¹⁰⁹ Isto, str. 14.

¹¹⁰ Tomislav Marasović, *Dalmatia praeromanica*, 4., 2013., str. 206.

¹¹¹ Igor Fisković, »Bilješke o starokršćanskim«, (1970.), str. 13.

¹¹² Isto, str. 13.

¹¹³ Isto, str. 14.

izvidničke.¹¹⁴ U prilog tome ide i sam titular, ako se odnosi na sv. Mihovila arhanđela vojničkog sveca čiji se kult razvija u kasnoj antici.¹¹⁵ Osim ostataka ranokršćanskih crkava, na Šipanu je još samo pronađeno nekoliko kasnoantičkih zlatnih novčića koji se datiraju u 6. stoljeće.¹¹⁶

Uz lokalitete na Šipanu, i na otoku Lopudu imamo značajnije ranokršćanske ostatke, dok je na Koločepu nađeno tek nekoliko fragmentarnih ulomaka. Na lokalitetu crkve sv. Ilije na Lopudu pretpostavlja se smještaj ranokršćanskog svetišta kao i rimskog stambenog ili gospodarskog sklopa na temelju podataka o spletu zidova koji su građeni u više faza što je ustanovljeno za vrijeme istraživanja provedenih 1970-ih godina.¹¹⁷ Zbog položaja zidova u usporedbi s crkvom sv. Ilije, smatra se da je ona mogla biti izgrađena unutar nekog možda već postojećeg sklopa, no zbog premalo podataka ne može se zaključiti kakva vrsta sklopa bi to bila i iz kojeg vremena.¹¹⁸ Pretpostavke o ranokršćanskoj fazi podupiru nalazi triju niša na južnom zidu koje bi mogle ukazivati na postojanje grobišnog prostora te ostaci grobova od kojih je jedan dijelom obložen tegulama.¹¹⁹ Isto tako se za nadgrobnu ploču nađenu u podnici crkve sv. Ilije zbog njenih stilskih obilježja i natpisa pretpostavlja da je izrađena u 4. ili 5. stoljeću.¹²⁰ Na ovom lokalitetu nađeni su i drugi ranokršćanski ulomci koji se datiraju od 4. do 6. stoljeća, među kojima se najviše ističe mramorna reljefna ploča s alegorijskim prikazom berača grožđa.¹²¹ Prema ovim nalazima s lokaliteta sv. Ilije vidi se da postoji jednaka mogućnost, kao na prethodno spomenutim šipanskim lokalitetima, da se radilo o važnijem kasnoantičkom vjerskom središtu naslijeđenom još od rimskog doba i koje se onda zatim nastavlja kroz srednji vijek. Na ostalom području rimske Dalmacije istraživanjem je uočeno da su se prvi kršćanski objekti uređivali na imanjima uz gospodarske ili upravno-administrativne sklopove, tj. uz one dijelove imanja koji su se nastavili koristiti i u kasnijim razdobljima zbog njihove isplativosti, tako da iako danas nemamo sigurnih potvrda ni prevelikih saznanja o takvim većim sklopovima na

¹¹⁴ Marija Planić-Lončarić, »Suđurađ i Luka na otoku Šipanu«, u: *Zbornik dubrovačkog primorja III*, Dubrovnik, 1991., str. 113.

¹¹⁵ Tomislav Marasović, *Dalmatia praeromanica. I.*, 2009., str. 177.

¹¹⁶ Josip Lučić, »Prošlost elafitskog otoka Šipana«, (1968.), str. 104.; i: »Toponimija dubrovačkog područja do doseljenja Slavena«, u: *Arheološka istraživanja u Dubrovniku i dubrovačkom području*, (ur.) Željko Rapanić, Zagreb: Hrvatsko arheološko društvo, 1988., str. 171.

¹¹⁷ Maja Zeman, »Elafitsko otočje u antici i kasnoj antici«, 2017., str. 29.

¹¹⁸ Isto, str. 30.

¹¹⁹ Isto, str. 30.

¹²⁰ Vidi u: Isto, str. 30–31.

¹²¹ Isto, str. 32.

Elafitima, oni se i dalje očekuju na lokalitetima starokršćanskih crkava čija je lokacija idealna za takvu vrstu gradnji, te se možda u budućnosti tijekom nekih istraživanja i otkriju ostaci.¹²²

¹²² Vidi više u: Isto, str. 26.; i u: Maja Zeman, *Transformacije rimskih „vila“ na prostoru srednje Dalmacije tijekom kasne antike i ranog srednjeg vijeka*, doktorski rad, Zagreb: Filozofski fakultet Sveučilišta u Zagrebu, 2014., str. 229–252.

2.4. Rani srednji vijek

2.4.1. Kratak pregled povijesnih zbivanja na dubrovačkom području

Krajem 8. i početkom 9. stoljeća, zbog širenja Franačke na Istru i krunidbe Karla Velikog za rimskog cara, dolazi do nestabilnih političkih odnosa između Franačkog kraljevstva i Bizantskog carstva. Ti odnosi se rješavaju 812. godine mirom sklopljenim u Aachenu kojim se priobalni dijelovi Dalmacije prepuštaju Bizantu, a unutrašnjost Hrvatske i Istra Franačkoj.¹²³ No, stoji pitanje je li prije postignutog mira, za vrijeme političkih previranja u drugoj polovici 8. stoljeća došlo do promjene crkvene vlasti nad dalmatinskim biskupijama te samim time reorganizacije crkvenog ustroja od strane rimskog pape te kao jedan od mogućih pokazatelja uzima se Nicejski koncil iz 787. godine gdje su navodno dalmatinski biskupi pošli kao poslanici rimskog pape, a ne carigradskog patrijarha.¹²⁴ Prve podatke o *Ragusiumu*, tj. Dubrovniku imamo iz 866. godine kada su Saraceni napali prvo Budvu, Rosu i Kotor, a zatim i sam Dubrovnik.¹²⁵ Nakon dugih 15 mjeseci opsade Saracena, Dubrovčani su zatražili pomoć Bizanta koju im je zatim poslao tada na vlasti car Bazilije I. Samim time što su izdržavali preko godinu dana opsade, a nedugo zatim 869. godine svojim brodovljem prevozili dalmatinske i slavenske vojnike u sklopu zajedničkog pothvata oslobođenja Barija franačkog i bizantskog cara, možemo pretpostaviti da se Dubrovnik razvio u jače gradsko središte i da se tada već razvijalo pomorstvo. U saborskim aktima crkvenih koncila 925. i 928. godine spominje se reorganizacija teritorijalnih granica biskupija zbog priključenja teme Dalmacije te se ukazuje na postojanje zasebno dubrovačke i kotorske biskupije koje će biti pod Splitskom metropolijom. Time vidimo da u to vrijeme slabi utjecaj Bizanta na Jadranu, te da Dubrovnik prelazi pod crkvenu jurisdikciju pape. Isto tako se prvi put spominje Zahumska biskupija u Stonu. Sredinom 10. stoljeća bizantski car Konstantin Porfirogenet u svom djelu *O upravljanju Carstvom (De administrando imperio)* spominje Dubrovnik i piše o priči njegova nastanka prema kojoj stanovnici Epidaura osnivaju grad i o njegovu širenju.

Krajem 10. i početkom 11. stoljeća, Bugarsko Carstvo na čelu sa tada još zapovjednikom Samuilom ratuje protiv bizantskog cara Bazilija II. pri čemu osvajaju Duklju, Travuniju i

¹²³ Ivo Goldstein, *Hrvati, hrvatske zemlje i Bizant*, 2003., str. 27.

¹²⁴ Vidi u: Ivana Tomas, *Srednjovjekovne jednobrodne crkve*, 2014., str. 31., i u: Meri Zornija, *Ranosrednjovjekovna skulptura na tlu Boke kotorske*, doktorski rad, Zagreb: Filozofski fakultet Sveučilišta u Zagrebu, 2014., str. 132–133.

¹²⁵ Dalje tekst u poglavlju - sažeti povijesni pregled preuzet iz: Ivana Tomas, *Srednjovjekovne jednobrodne crkve*, 2014., str. 30–60., sa starijom literaturom

Zahumlje, a isto tako napadaju bizantsku Dalmaciju, pa samim time i Dubrovnik. Nedugo nakon toga, za vrijeme pape Grgura V. koji je bio na čelu od 996. do 999. godine, osniva se Dubrovačka metropolija, no nije jasno je li to potaknuo Bazilije II. ili Samuilo.¹²⁶ Početkom 11. stoljeća mletački dužd Petar II. Oreseolo kreće u vojni pohod s ciljem da osvoji dalmatinske gradove te se smatra da mu na otočiću Majsanu dubrovački nadbiskup polaže zakletvu vjernosti.¹²⁷ No, ta vlast je bila kratkotrajna i nakon nje se vraća ona bizantska. Ono što je bitno iz tog doba za Dubrovnik je bula pape Benedikta VIII. Iz 1022. godine upućena nadbiskupu Vitalu koja služi kao potvrda jurisdikcije Dubrovačke metropolije nad područjem regnuma Zahumlja, Travunije i Srbije te biskupija Kotora, Bara i Ulcinja.¹²⁸ Druga polovica 11. stoljeća obilježena je Grgurovskom reformom i stanjem nakon crkvenog raskola iz 1054. godine. Istovremeno jača i kneževina Duklja pod vlašću kneza Mihajla koja je okrenuta bizantskoj vlasti.¹²⁹ Dubrovnik ostaje pod okriljem Bizanta do 1081. godine.¹³⁰ U tom razdoblju se ističe spor između papinstva i dubrovačkog nadbiskupa Vitala II. koji se nije odazvao na poziv za provincijski koncil gornjodalmatinske metropole 1072. godine zbog čega je ekskomuniciran.¹³¹ No, on i dalje nastavlja obnašati svoju funkciju zbog čega se gradska vlast upliće i zatvara ga. To nije bilo po volji papinstva, tada već na čelu s Grgurom VII., jer se protivilo jednoj od reformi zbog čega papa osuđuje njihov postupak i šalje legata za izbor novog nadbiskupa.¹³² U to vrijeme se ističe i kriza dubrovačke metropolije koju splitska pokušava ukinuti jer smatra da nije potrebna, a kao jedan od razloga navodi neuspjeh u provođenju jurisdikcije nad cijelim zadanim prostorom.¹³³ Uz samu dubrovačku metropoliju, i knez Mihajlo, koji se zbog slabljenja Bizanta tada okreće Zapadu, zalaže se kod pape za rješavanje te krize jer bi time mogao dobiti puno uključenje svoje države u okvir Grgurove politike čime bi na kraju i dubrovačka metropolija postala dio dukljanske države.¹³⁴ Tijekom sedamdesetih godina 11. stoljeća pojavljuje se sve jača normanska velesila na čelu s vladarom Robertom Guiscardom koja zatim 1081. godine sklapa savez s papom Grgurom VII., dok na neprijateljskoj strani Bizant ulazi u savez s

¹²⁶ Nije sigurno tko je od njih dvoje u to vrijeme vladao Dubrovnikom, vidi u: Ivica Prlender, »Rimska kurija prema rubnim prostorima Zapada na istočno jadranskoj obali tijekom XI. i XII. stoljeća«, u: *Historijski zbornik LXII/1.*, 2009., str. 1–3.

¹²⁷ Vinko Foretić, *Povijest Dubrovnika do 1808.*, 1980., str. 25.

¹²⁸ Ivica Prlender, »Crkva i država u srednjovjekovnom Dubrovniku«, u: *Tisuću godina Dubrovačke (nad)biskupije. Zbornik radova znanstvenog skupa u povodu tisuću godina uspostave dubrovačke (nad)biskupije / metropolije (998. – 1998.)*, (ur.) Želimir Puljić, Nediljko A. Ančić, Dubrovnik: Biskupski ordinarijat, Split: Crkva u svijetu, 2001., str. 328.

¹²⁹ Ivica Prlender, »Rimska kurija«, 2009., str. 4.

¹³⁰ Isto, str. 10.

¹³¹ Isto, str. 5.

¹³² Isto, str. 5.

¹³³ Isto, str. 8–9.

¹³⁴ Isto, str. 7–9.

Mlecima. Za vrijeme njihovih sukoba, Dubrovnik se odlučuje prikloniti Normanima i time postaje dijelom Grgurove političke konfiguracije.¹³⁵ Nakon smrti vladara Guiscarda, normanska moć slabi i nestaje s istočne obale Jadrana zbog čega Dubrovnik ostaje nezaštićen i postaje meta Mihajlovog sina kneza Bodina koji provodi opsadu nad Gradom, no ne uspijeva ga osvojiti.¹³⁶ Krajem 11. stoljeća Bizantsko carstvo opet jača čime se Dubrovnik vraća pod njihovo vrhovništvo te od tada nastupa razdoblje kada će se vrhovništvo nad Gradom izmjenjivati između Bizanta i Venecije sve do 13. stoljeća.¹³⁷

2.4.2. Pitanje teritorijalne pripadnosti Elafitskog otočja

Kao što je već u prvim poglavljima rada spomenuto, uprava dubrovačke vlasti nad Elafitima prvi put je zabilježena u Statutu Grada Dubrovnika iz 1272. godine¹³⁸, no na pitanje kome su Elafiti pripadali u ranijem razdoblju, tj. jesu li otoci darovani Dubrovniku ili su mu oduvijek pripadali, kroz povijest dobivamo različite odgovore. Isto tako, neki stariji povjesničari uopće ni ne spominju raniju sudbinu Elafita, pa tako analist Ranjina samo spominje Koločep za koji tvrdi da su ga Dubrovčani stekli prije Župe, Brgata, Šumeta, Rijeke dubrovačke i Zatona dok dubrovački povjesničar Serafino Razzi (1531. – 1611.) ne piše ništa o mogućoj vlasti nad otocima.¹³⁹ Skupina pisaca smatrala je da su Slaveni poklonili Elafite Dubrovčanima. Ludovik Crijević Tubero (1459. – 1527.) tumači da su Slaveni nakon neke bitke sa Saracenicima dio otoka poklonili, a dio darovali Dubrovčanima, no nije jasno o kojim je otocima riječ i nije navedeno točno vrijeme.¹⁴⁰ Prema dubrovačkom kroničaru Mavru Orbiniju (pol. 16. st. – 1611.), 1075. godine je kralj Silvester, sin dalmatinskog kralja Prelemira, prodao Elafite Dubrovčanima u znak zahvalnosti jer su ga primili u vrijeme pobune njegovih podanika.¹⁴¹ Ova tvrdnja se dugo zadržava među piscima samo u različitim oblicima, pa tako Jakov Lukarević (1551. – 1615.) tvrdi da udovica dalmatinskog kralja Bogoslava bježi sa sinom Silvestrom u Dubrovnik u vrijeme pobune u njihovom kraljevstvu te da zatim Dubrovčani pomažu njenom sinu vratiti se na

¹³⁵ Isto, str. 10.

¹³⁶ Isto, str. 11–12.

¹³⁷ Ivana Tomas, *Srednjovjekovne jednobrodne crkve*, 2014., str. 53.

¹³⁸ UPU „Luka Šipanska“: knjiga 2., 2010., str. 3

¹³⁹ Josip Lučić, »Prošlost elafitskog otoka Šipana«, (1968.), str. 105., i: *Povijest Dubrovnika od VII. stoljeća do godine 1205.*, Zagreb: Izdavački zavod Jugoslavenske akademije znanosti i umjetnosti, 1973., str. 45.

¹⁴⁰ Josip Lučić, »Prošlost elafitskog otoka Šipana«, (1968.), str. 106.

¹⁴¹ Isto, str. 106.

prijestolje, nakon čega on prodaje njima Elafite u znak zahvale.¹⁴² J. Lučić pretpostavlja da se to odvijalo za vrijeme pontifikata pape Ivana VIII ili pape Lava XIII.¹⁴³ Serafin Crijević (1686. – 1759.) također spominje kralja Silvestra, ali ga on, isto kao Orbini, smješta u 11. stoljeće i tvrdi da je bio u rodbinskoj vezi s kraljem Petrom Krešimirom IV.¹⁴⁴ Daniele Farlati (1960. – 1773.) je prvi koji iznosi da je taj kralj Silvestar, koji je pronašao utočište u Dubrovniku i 1080. ga prodao, bio srpski kralj.¹⁴⁵ S druge strane, J. H. Engel (1770. – 1814.) je prvi koji tumači da je dukljanski vladar Mihajlo ili njegov sin Bodin darovao Elafite Dubrovčanima.¹⁴⁶

U historiografiji 19. i 20. stoljeća treba spomenuti Konstantina Jirečeka, Boža Cvjetkovića i Vinka Foretića koji smatraju da su Elafiti oduvijek pripadali Dubrovniku.¹⁴⁷ Povjesničar Josip Lučić je taj koji uspijeva to i iscrpno argumentirati. Analiziranjem zapisa kroničara i historiografa dolazi do zaključka da nijedan valjani dokument ne potvrđuje postojanje kralja Silvestra koji se kao darovatelj Elafita počinje spominjati tek u 16. stoljeću i isto tako naglašava da se također dotad ništa ne spominje o pripadnosti otoka slavenskim vladarima.¹⁴⁸ Nadalje, svoju tezu podupire toponomastikom ukazujući na to da u slučaju da su otoci bili pod Slavenima od 7. do 11. stoljeća, sigurno bi prevladala slavenska imena lokaliteta, a ne romanska, te kao primjer daje Konavle koje su većinski naseljavali Slaveni od 7. do 15. stoljeća čime su tamo prevladali slavenski nazivi mjesta.¹⁴⁹ Smatra da Slaveni jesu počeli naseljavati otoke, isto kao i ostala područja, ali da je to bilo postepeno, a ne da su preuzeli vlast nad otocima.¹⁵⁰ Isto tako smatra da bi, u slučaju darovanih Elafita, zahumski nasljednici tražili plaćanje nekakvog danka ili bi možda došlo i do nekih razmirica o čemu nigdje nema pisanih izvora.¹⁵¹ Unatoč jakim argumentima J. Lučića, u novije doba, većina mišljenja i dalje se priklanja tezi da su Elafiti vrlo vjerojatno bili pod vlašću zahumskih ili pak hrvatskih vladara te da su došli pod vlast Dubrovnika krajem 10. ili za vrijeme 11. stoljeća, dok su se I. Žile i I. Tomas složili s Lučićem.¹⁵²

¹⁴² Isto, str. 106.

¹⁴³ Isto, str. 106.

¹⁴⁴ Isto, str. 107.

¹⁴⁵ Isto, str. 107.

¹⁴⁶ Isto, str. 108.

¹⁴⁷ Isto, str. 105.

¹⁴⁸ Isto, str. 108.

¹⁴⁹ Isto, str. 112.

¹⁵⁰ Isto, str. 112.

¹⁵¹ Isto, str. 113.

¹⁵²Vidi više u: Ivana Tomas, Maja Zeman, *Spomenici otoka Lopuda*, 2017., str. 36. str. 36., sa starijom literaturom; Ivica Žile, *Predromaničko crkveno graditeljstvo*, 2003., str.43

2.4.3. Odraz povezanosti Grada i Elafita

Kao što je već dosad rečeno u prethodnim poglavljima, prvi pisani izvori o Šipanu potječu iz 13. stoljeća kada je i prvi puta zabilježeno da su Elafiti pod dubrovačkom vlasti. Iako prevladava mišljenje da su otoci pripali Dubrovniku tek krajem 10. ili u 11. stoljeću, povodimo se tezom I. Tomas koja se slaže s argumentima J. Lučića te ih dodatno potkrjepljuje poveznicama Grada i Elafita kroz arhitekturu i skulpturu kao rezultata tadašnjih društvenih i političkih zbivanja.¹⁵³ U vremenskom razdoblju od kasnog 8. do polovice 10. stoljeća, I. Tomas zapaža da se odvijaju dvije predromaničke faze graditeljske aktivnosti kako u samom Gradu, tako i u njegovoj okolini, pa samim time i na Elafitima.¹⁵⁴ Prvu fazu veže uz prvu veću obnovu Dubrovnika koja je zahvatila i druge gradove bizantske Dalmacije duž obale, u kasnom 8. i ranom 9. stoljeću, za vrijeme nestabilnog političkog odnosa između Franačkog kraljevstva koje je stiglo na Jadran i Bizantskog carstva. Do potpisanog mira u Aachenu, nije sigurno tko je imao crkvenu vlast nad dalmatinskim biskupijama, pa se samim time ne zna tko je predvodio tu kulturnu obnovu.¹⁵⁵ Za vrijeme te prve predromaničke faze pretpostavlja se da nije bilo većih graditeljskih zahvata, nego samo obnova starijih građevina, ponajviše u vidu dodavanja novog liturgijskog namještaja, a nekad i nadsvođenja prostora starijih crkava kako bi se prilagodilo novim potrebama liturgije.¹⁵⁶ Drugu predromaničku fazu smješta u prvu polovicu ili sredinu 10. stoljeća, u vrijeme kada Dubrovnik jača i dobiva na važnosti, što veže uz tadašnju reorganizaciju Splitske metropolije i veću povezanost istočne jadranske obale s Rimom.¹⁵⁷ Razvoj samog Grada i nove crkvene promjene tako po svemu sudeći služe kao povod za nove graditeljske pothvate obnove. Sljedeću veću graditeljsku aktivnost I. Tomas zamjećuje da se dogodila u zadnjim desetljećima 11. i početkom 12. stoljeća, za vrijeme Grgurovske reforme kada se mijenja politička slika Dubrovnika, pa tako na području Grada, a i na Elafitima dolazi do izrazitog poleta graditeljske aktivnosti.¹⁵⁸ Ranosrednjovjekovna graditeljska aktivnost danas se na Elafitima očituje kroz veći broj predromaničkih ulomaka kamene plastike koji se po svojim stilskim obilježjima mogu vezati uz one u Gradu, te kroz tip jednobrodnih kupolnih crkava.

¹⁵³ Ivana Tomas, *Srednjovjekovne jednobrodne crkve*, 2014.

¹⁵⁴ Isto, str. 99.

¹⁵⁵ Isto, str. 99.

¹⁵⁶ Isto, str. 100.

¹⁵⁷ Vidi detaljnije u: Isto, str 33–42.

¹⁵⁸ Isto, str. 105.

Ranosrednjovjekovna skulptura na području današnje južne Dalmacije dijeli se na dvije skupine – stonsko-pelješku i dubrovačku. Pod dubrovačku skupinu ubraja se grad Dubrovnik i njegova okolica, područje od Stona do Dubrovnika, Lokrum, Elafiti, Mljet i Korčula. Iako je i ranije u literaturi pisano o pojedinim reprezentativnim ulomcima, Miljenko Jurković u svom magistarskom radu prvi sustavnije sistematizira nalaze pleterne skulpture stonsko-pelješke skupine i svrstava ih u pripadajuće slojeve prema stilskim obilježjima i načinu obrade, a zatim prema tim odrednicama radi poveznice s dubrovačkom skupinom koja tada nije bila u cijelosti dostupna.¹⁵⁹ Ulomke kamene plastike prema stilskim obilježjima i načinu obrade kronološki smješta u slojeve – najraniji sloj pleterne skulpture koji se nalazi u crkvi sv. Stjepana, rana pleterna skulptura koja je prisutna u crkvi sv. Petra, zrela pleterna skulptura ili sloj A koji datira u prvu polovicu 10. stoljeća i koji nalazi najviše na prostoru Pelješca, a u dubrovačkom području u crkvi sv. Stjepana, kasna pleterna skulptura ili sloj B koji je najrašireniji te ga datira od sredine 10. do sredine 11. stoljeća, te posljednji sloj pleterne skulpture, kada je uveden figuralni prikaz, prema čemu se i kasnije otkriveni nalazi razvrstavaju, te koji datira u drugu polovicu 11. stoljeća.¹⁶⁰ Jurkovićeva zapažanja slijede te dalje proširuju I. Žile koji objavljuje i opisuje koločepske ulomke te daje neka novija promišljanja¹⁶¹, I. Tomas koja se bavi lopudskim ulomcima te uključuje i neke dosad neobjavljene¹⁶² i naposljetku Ž. Peković koji se detaljnije bavi skulpturom crkve sv. Petra.¹⁶³

U dubrovačkoj skupini najznačajniji i najbrojniji ulomci su iz samoga Grada, točnije iz crkvi sv. Petra i sv. Stjepana.¹⁶⁴ Na otoku Šipanu od nalaza danas imamo ulomke iz crkve sv. Marije u Biskupiji, iz sv. Mihajla u Pakljenu¹⁶⁵ i nekoliko nalaza kojima se ne zna izvorno mjesto jer su bili sekundarno upotrjebljeni. U sv. Mariji u Biskupiji pronađen je ulomak tranzene pomoću kojeg je pobliže datirana predromanička pregradnja crkve.¹⁶⁶ U sv. Mihajla u Pakljenoj imamo tri nalaza – dvije grede i jedan stupić. Greda s motivom troprute pletenice naknadno je

¹⁵⁹ Vidi više u: Miljenko Jurković, *Predromanička dekorativna skulptura na dubrovačkom području*, magistarski rad, Zagreb: Filozofski fakultet Sveučilišta u Zagrebu, 1984., i u: »Prilog proučavanju pleterne skulpture na području poluotoka Pelješca«, u: *Starohrvatska prosvjeta*, Vol. III No. 13. (1983.), str. 165–184.; i u: »Prilog određivanju južnodalmatinske grupe predromaničke skulpture«, u: *Starohrvatska prosvjeta*, 15 (1985.), str. 183–199.

¹⁶⁰ Miljenko Jurković, *Predromanička dekorativna skulptura*, 1984., str. 96–108.

¹⁶¹ Ivica Žile, *Predromaničko crkveno graditeljstvo*, 2003.,

¹⁶² Ivana Tomas, Maja Zeman, *Spomenici otoka Lopuda*, 2017.

¹⁶³ Željko Peković, *Crkva sv. Petra Velikog. Dubrovačka predromanička katedrala i njezina skulptura; La chiesa di S. Pietro Maggiore. La cattedrale preromanica di ragusa e il suo arredo scultoreo*, Dubrovnik: Omega engineering d.o.o.; Split: Filozofski fakultet Sveučilišta u Splitu, 2010.

¹⁶⁴ Ivana Tomas, *Srednjovjekovne jednobrodne crkve*, 2014., str. 37

¹⁶⁵ Nalazi s lokaliteta Biskupovo (tranzena) i Pakljena (stupić i dvije grede) će biti opisani u sljedećem dijelu rada – katalogu sakralne gradnje otoka Šipana.

¹⁶⁶ Igor Fisković, »Bilješke o starokršćanskim«, (1970.), str. 19.

upotrijebljena kao nadprozornik samostanske zgrade, dok je druga, s motivom biljne vitice, upotrijebljena kao prag kasnije probijenih južnih vrata crkve.¹⁶⁷ Za pronađeni stupić se smatra da je pripadao tadašnjem oltaru. Ističe se po motivu stiliziranih palmeta na kapitelu, od kojih se ona na prednjoj strani stabljikom pruža duž stupa sve do baze.¹⁶⁸ Ostali šipanski ulomci, kojima danas ne znamo izvorno mjesto pronalaska, poznati su nam iz objave Nikole Zvonimira Bjelovučića. Radi se o ulomku troprute četverotračne pletenice uzidanom kao nadprozornik jedne šipanske kuće koji je sličan nadprozorniku u Pakljenoj i manjem ulomku s dva zrcalno postavljena niza dvoprutih kuka (sl. 2).¹⁶⁹ Većina motiva na šipanskim ulomcima su uobičajeni zbog čega se nisu u literaturi svrstavali u slojeve, već su samo ostali zabilježeni. Ulomci koji se ističu su greda s motivom biljne vitice i stupić s palmetama iz Pakljene. M. Jurković smatra da bi greda mogla pripadati sloju A, dok za stupić smatra da prema načinu obrade i motivima pripada sloju B koji se datira od sredine 10. do sredine 11. stoljeća.¹⁷⁰ J. Posedel i I. Fisković smatraju da pakljenska greda pripada kraju 11. stoljeća zbog obilježja prijelaza s pleterne na romaničku dekoraciju.¹⁷¹ U novijim radovima, pakljensku gredu s biljnom viticom M. Zornija u svom doktorskom radu detaljnije obrađuje i prema načinu oblikovanja motiva nalazi srodan primjer na ulomku pilastra iz crkve sv. Nikole na Koločepu te ga pripisuje Kotorskoj klesarskoj radionici¹⁷² koja djeluje u prvoj polovici 9. stoljeća.¹⁷³ Time također postavlja pitanje je li dovratnik možda pripadao izvornom portalu zapadnog pročelja crkve koje je srušeno za vrijeme kasnije nadogradnje, što bi onda značilo da postoji mogućnost ranije datacije same crkve.¹⁷⁴ Zbog načina obrade i odabranog motiva I. Fisković i I. Tomas za pakljenski stupić pretpostavljaju dataciju kasnog 11. ili ranog 12. stoljeća.¹⁷⁵ Od nesvrstanih ulomaka, valja spomenuti da A. Dračevac vidi sličnost između nadprozornika šipanske kuće s motivom troprute četverotračne pletenice (sl.

¹⁶⁷ Josip Posedel, »Predromanički spomenici«, 1952., str. 125.

¹⁶⁸ Miljenko Jurković, *Predromanička dekorativna skulptura*, 1984., str. 81.

¹⁶⁹ Ulomak u funkciji nadprozornika nađen na kući učitelja i pisca Vlaha Fortunića, vidi u: Nikola Zvonimir Bjelovučić, *Crvena Hrvatska i Dubrovnik*, Zagreb: Matica hrvatska, 1929., str. 50.

¹⁷⁰ Neke od karakteristika po kojima razlikuje sloj A i sloj B – sloj A – slobodnija izvedba motiva, nezgrapnan prikaz vitica, ponešto slabija kvaliteta klesanja / sloj B: precizna izrada tehničkim pomagalicama, geometrizirana vitica, visoka kvaliteta klesanja. Vidi više u: Miljenko Jurković, *Predromanička dekorativna skulptura*, 1984., str. 44–84.

¹⁷¹ Josip Posedel, »Predromanički spomenici«, 1952., str. 125. i: Igor Fisković, »Bilješke o starokršćanskim«, (1970.), str. 21–22.

¹⁷² Predromanička klesarska radionica koja je djelovala u prvoj polovici 9. stoljeća na području Boke kotorske, ali i na dubrovačkom području. Jedan od njihovih najčešće korištenih biljnih motiva je onaj troprute vitice „s karakterističnim ljevkastim proširenjima na stabljici i krupnim trolisnim cvjetovima u krugovima vitice“ koji su preuzeli od Klesarske radionice iz doba biskupa Ivana – Vidi u: Meri Zornija, »O načinu funkcioniranja predromaničkih klesarskih atelijera na primjeru *Kotorske klesarske radionice*«, u: *Ars Adriatica* 7 (2017.), str. 47–64.

¹⁷³ Meri Zornija, *Ranosrednjovjekovna skulptura*, 2014., str. 172.

¹⁷⁴ Isto, str. 172–173.

¹⁷⁵ Igor Fisković, »Bilješke o starokršćanskim«, (1970.), str. 21–22.; i: Ivana Tomas, *Srednjovjekovne jednobrodne crkve*, 2014., str. 186.

3) i dovratnika crkve Gospe od Lužina u Stonu (sl. 4).¹⁷⁶ Na otoku Lopudu ističu se nalazi rane predromaničke skulpture, tj. skulpture koju je moguće datirati u kasno 8. i/ili rano 9. stoljeće. Tako I. Tomas navodi neobjavljeni pilastar oltarne ograde pronađen na Sutjoniku s izvedenim križem i tri učvorena krupno modelirana medaljona koji prema izvedbi i odabiru motiva povezuje s ulomkom pluteja iz Pustijerne na području Grada i s primjerima pleterne skulpture Boke kotorske te smatra da je vjerojatno bio dio novog liturgijskog namještaja za starokršćansku crkvu.¹⁷⁷ Isto tako jedan od vrijednijih nalaza iz te faze je ploča uzidana u zid crkve Gospe od Šunja koja u središtu ima veliki latinski križ oko kojeg je u gornjim bočnim poljima po jedan manji grčki križ, a u donjima po jedna rozeta čiji prazni okolni prostor ispunjavaju cvjetovi ljiljana.¹⁷⁸ Ploča, čija se točna funkcija ne zna, povezuje se sa sličnim ulomkom uzidanim u crkvu sv. Duha u Komolcu.¹⁷⁹ U Župskom muzeju otoka Lopuda nalaze se i dva lučna ulomka pronađena u crkvi sv. Ivana Krstitelja na Ivanjem brdu na čijem se luku nalazi tropruta pletenica s okom u središtu svakog čvora, dok se na ploči se vide trolisni cvijet i hasta križa.¹⁸⁰ Tomas smatra da je riječ o ulomcima lunete te ih datira u taj sloj skulpture na temelju oblikovanja motiva i njihovog rasporeda kakav se može naći na luneti bokeljske crkve sv. Luke u Škaljarima.¹⁸¹ U toj istoj lopudskoj crkvi nađena su i dva reljefa uzidana u zidu svetišta od kojih onaj na južnom zidu Tomas datira u ovu fazu na temelju interferirajućih arkada, čestog motiva na istočnoj i zapadnoj obali Jadrana u tom periodu, dok onaj na sjevernom zidu s nizom S motiva na temelju izvedbe u kojoj izostaje stroga geometrizacija.¹⁸² Iz druge faze graditeljske aktivnosti na Lopudu ističu se dva pluteja oltarne ograde s geometrijskim prepletom učvorenih nizova troprutih kružnica koje sijeku dijagonalne trake iz crkve sv. Ivana Krstitelja koje I. Tomas smješta u zrelu predromaničku skulpturu, tj. u prvu polovicu ili sredinu 10. stoljeća.¹⁸³ Napoljetku, na otoku Koločepu od nalaza se ističe pilastar iz crkve. Sv. Nikole u Donjem Čelu s motivom biljne vitice koji se povezuje s već spomenutim pakljenskim dovratnikom. Uz to, u istoj crkvi nalazi se i dovratnik s motivom međusobno zauzlatih „pereca“ koji se po stilskim obilježjima smješta u prvi pelješki sloj.¹⁸⁴ Najvažniji nalaz ranosrednjovjekovne koločepske skulpture je oltarna ograda iz crkve. Sv. Mihajla, isklesana od ulomaka antičkog sarkofaga od mramora. Danas je najpoznatiji dio njen zabat s natpisom i prikazom sv. Mihovila, što je jedini

¹⁷⁶ Vincije B. Lupis, *Don Ante Dračevac, izabrane studije*, Ston: Matica hrvatska – Ogranak Ston, 2016., str. 90–91.

¹⁷⁷ Vidi u: Isto, str. 99.

¹⁷⁸ Tomislav Marasović, *Dalmatia praeromanica*, 4., 2013., str. 242–243.

¹⁷⁹ Ivana Tomas, *Srednjovjekovne jednobrodne crkve*, 2014., str. 100.

¹⁸⁰ Isto, str. 99–100.

¹⁸¹ Isto, str. 100–101.

¹⁸² Isto, str. 101.

¹⁸³ Ivana Tomas, Maja Zeman, *Spomenici otoka Lopuda*, 2017., Str. 70.

¹⁸⁴ Ivana Tomas, *Srednjovjekovne jednobrodne crkve*, 2014., str. 120.

poznati figuralni prikaz iz tog razdoblja na ovom području i samim time bio značajan za kronologiju pleterne skulpture.¹⁸⁵

Osim kamene plastike, povezanost Elafita i Grada odražava se i u gradnji jednobrodnih kupolnih crkava, danas najpoznatijih pod nazivom južnodalmatinski jednobrodni kupolni tip¹⁸⁶ crkve koji se smatra kao najistaknutiji arhitektonski tip tog područja.¹⁸⁷ Danas se u taj tip uvrštava šesnaest crkvica od kojih se njih čak dvanaest nalazi na području Elafita s time da su tri na otoku Šipanu – sv. Ivan kod Šilova Sela, sv. Petar na Veljem vrhu i sv. Mihajlo u Pakljennoj.¹⁸⁸ Riječ je o longitudinalnim jednobrodnim građevinama manjih dimenzija s izvana četvrtastom apsidom i malenom četvrtastom kupolom iznad središnjeg traveja. Crkve su izvana prepoznatljive po velikom polukružnom luku koji se protezao zapadnim pročeljem i po raščlanjenosti bočnih zidova i apside, a nekad i same kupole plitkim nišama, dok su u unutrašnjosti imale bačvasti svod i u većini slučajeva bile podijeljene s dva para lezena na tri traveja.¹⁸⁹ Unutrašnja konstrukcija kupole kod većine crkava je bila riješena pandantivima, dok su kod nekih primjera, kao u sv. Mihajla u Pakljennoj, korištene trompe, a za neke, poput sv. Petra na Veljem vrhu, se ne zna, pa su se kasnije obnavljale komparativnom metodom.¹⁹⁰ Isto tako, veliki broj elafitskih crkava, među kojima su i šipanske sv. Ivan Krstitelj u Šilovu Selu i sv. Mihajlo u Pakljennoj, imale su uzidane akustične vaze u svodovima.¹⁹¹ Prema novijim promišljanjima I. Tomas, pretpostavka je da je taj arhitektonski tip građen po uzoru na kupolnu

¹⁸⁵ Vidi u: Miljenko Jurković, *Predromanička dekorativna skulptura*, 1984., str. 80–81.; i za detaljniji opis i interpretaciju ulomka u: Ivana Tomas, Maja Zeman, *Spomenici otoka Lopuda*, 2017., str. 51–54., sa starijom literaturom

¹⁸⁶ U literaturu ih pod takvim nazivom prvi uvodi T. Marasović - vidi više u: Tomislav Marasović, »Regionalni južnodalmatinski kupolni tip«, 1960., str. 33–47.

¹⁸⁷ Sažeti pregled dosadašnjih istraživanja jednobrodnog kupolnog tipa vidi u: Ivana Tomas, *Srednjovjekovne jednobrodne crkve*, 2014., str. 9–14.

¹⁸⁸ Elafiti: Šipan (Sv. Ivan Krstitelj kod Šilova sela, sv. Mihajlo u Pakljennoj, sv. Petar na Veljem Vrhu), Lopud (Sv. Ivan Krstitelj na Ivanjem brdu, sv. Nikola na brdu Polačice i sv. Ilija na Sutjoniku), Koločep (Sv. Nikola i sv. Mihajlo kod Donjeg Čela, sv. Srđ u Bigama, sv. Barbara u Borju, sv. Frano u uvali Jekavac, sv. Antun Padovanski u Gornjem Čelu), Grad (sv. Nikola i Sigurata na Prijekom, sv. Luka), Ston (sv. Mihajlo na brdu Gradac) – vidi u: Ivana Tomas, *Srednjovjekovne jednobrodne crkve*, 2014., str. 91–192.

¹⁸⁹ Isto, str. 8.

¹⁹⁰ Isto, str. 8.

¹⁹¹ U hrvatskoj literaturi nema puno zapisa o akustičnim vazama, sam pojam se može najčešće naći pod nazivom sličnih svodnih amfora zbog nesigurnosti oko same funkcije. Akustične vaze su u dalmatinskim crkvama bile vidljive na površini i okrenute otvorom prema unutrašnjosti same crkve, pa su služile i kao ukras i za pojačanje same akustičnosti. Od danas poznatih crkvi na području Dalmacije koje ih imaju, najveći broj pripada jednobrodnom kupolnom tipu i nalazi se u južnoj Dalmaciji koja je u to vrijeme u više navrata bila pod vrhovnom vlašću Bizanta gdje su nađeni primjeri ugradnji akustičnih vaza. Zbog toga se smatra da je vrlo moguće da je njihova ugradnja u elafitskim crkvicama bizantski utjecaj. – vidi više u: Tomislav Marasović, »Patere i amfore u svodovima ranosrednjovjekovnih crkava u Dalmaciji«, *Starohrvatska prosvjeta*, Vol. III No. 30 (2003.), str. 118.; i u: Miljenko Jurković, Tin Turković, »La Croatie médiévale: état des lieux«, u: *Archéologie du son: Les dispositifs de pots acoustiques dans les édifices anciens*, (ur.) Bénédicte Palazzo-Bertholon, Jean-Christophe Valière, Pariz: Société Française d'Archéologie, 2012., str. 133–139.

crkvu sv. Petra i katedralu u Gradu, te prve, predromaničke crkve ove grupe podignute za vrijeme intenzivne gradnje u doba Grgurovske reforme, datira u prvu polovicu ili sredinu 10.stoljeća.¹⁹² Isto tako uočava da su sve osim sv. Ilije na Lopudu, koji je podignut na ostacima starije crkve, izgrađene izvan naselja, na uzvišenim mjestima.¹⁹³

¹⁹² Ivana Tomas, *Srednjovjekovne jednobrodne crkve*, 2014., str. 15.

¹⁹³ Isto, str. 105.

3. Sakralna gradnja Šipana od 4. do 11. stoljeća

3.1. Sveta Marija u Biskupiji

Dimenzije: Dužina 10,3 m, širina 5 m

Smještaj: Unutar renesansnog ladanjskog sklopa Biskupija, na lokalitetu Biskupovo posred Šipanskog polja

Dosadašnja istraživanja: Crkva svete Marije dugo je bila poznata samo kao renesansna kapela unutar biskupskog ladanjskog sklopa koji je, prema natpisu na nadvratniku ulaza crkve, dao izgraditi dubrovački nadbiskup Philippus Trivultius Mediolanensis (djelovao od 1521. do 1543.).¹⁹⁴ U literaturi se najviše pisalo o obnovi ljetnikovca koju je izvršio Lodovico Beccadelli, dubrovački nadbiskup od 1555. do 1559. godine koji je boravio većinu vremena na Šipanu. Dubrovački povjesničar Jakov Lukarević (1551. – 1615.) tumačio je da je današnji lokalitet u posjedu dubrovačke nadbiskupije od kraja 10. stoljeća kada su Dubrovčani kupili Šipan i poklonili to zemljište nadbiskupu.¹⁹⁵ Međutim, u novije doba, J. Lučić, kao neke od argumenata rane pripadnosti Šipana Dubrovniku, a samim time i da je taj lokalitet i ranije mogao biti u crkvenom posjedu, navodi nepostojanje zemljišnih knjiga o podjeli posjeda kakve postoje za druga izvangradska područja te veličinu samog nadbiskupskog zemljišta koje je znatno manje od onoga koje u 13. stoljeću dobiva lokrumski samostan na Šipanu.¹⁹⁶ Od 1966. do 1968. godine, I. Fisković u suradnji s Nadom Grujić i Institutom za povijest umjetnosti provodi detaljnije istraživanje same crkve tijekom kojeg otkriva dosad nepoznatu ranokršćansku fazu crkve i njenu ranosrednjovjekovnu pregradnju što dodatno ukazuje na mogućnost ranijeg crkvenog posjeda te

¹⁹⁴ Tomislav Marasović, *Dalmatia praeromanica*, 4., 2013., str. 208.

¹⁹⁵ U djelu *Copioso ristretto degli anali di Ragusa*, vidi u: Nada Grujić, »Ljetnikovac Lodovica Beccadellija na Šipanu«, u: *Peristil: zbornik radova za povijest umjetnosti*, Vol. 12-13 No. 1 (1969.), str. 99.

¹⁹⁶ Vodili su se zemljišnici za kasniju podjelu zemljišta na Pelješcu, u Župi, Primorju i Konavlima – vidi u: Josip Lučić, »Prošlost elafitskog otoka Šipana«, (1968.), str. 111.

donosi nove potvrde o kontinuitetu života na Šipanu još od kasne antike.¹⁹⁷ 1996. godine, P. Chevalier uvrštava crkvicu u katalog ranokršćanske arhitekture.¹⁹⁸

Arhitektura crkve: Ranokršćanska crkva je jednobrodna, pravokutnog tlocrta sa širokom polukružnom apsidom (sl. 5). Pravilno je orijentirana s ulazom na zapadu i apsidom na istoku. Građena je načinom *opus incertum*. Od izvorne crkve ostali su sačuvani ruševni istočni i sjeverni zid (sl. 6).¹⁹⁹ Apsida, gotovo jednake širine kao i sam brod, iznutra je presvođena polukalotom, a u njenom središtu nalazio se oltar od kojeg je pronađena menza.²⁰⁰ Na tjemenu apside nalazi se prozor gljivastog luka (sl. 7), koji se inače smatra karakterističnim za kasnu antiku, na čijim su bočnim stranama u žbuci pronađeni tragovi tranzene.²⁰¹ Na sjevernom zidu koji je ostao sačuvan u izvornoj visini, u pravilnom ritmu su se nizala tri prozora dvostrukog usjeka od kojih je samo onaj na istočnom dijelu zida ostao sačuvan, dok su od druga dva nađeni ostaci.²⁰²

Pregradnje: Crkva je prvi put obnovljena za vrijeme predromanike. U unutrašnjosti su pronađeni ostaci niske ozidane klupice uz sjeverni, zapadni i južni zid te dva para krupnih stubova prislonjenih uz sjeverni i južni zid za koje se pretpostavlja da su bili povezani nizovima lukova koji su podupirali bačvasti svod, iako danas nema tragova oslanjanja na zidove.²⁰³ Veličina samih stubova upućuje na visoku konstrukciju svoda.²⁰⁴ Kasnijom, renesansnom pregradnjom podignuta je razina poda i time prekriveni temelji predromaničke pregradnje, obnovljeni su južni i zapadni zid te je nad apsidom podignuta terasa, vjerojatno kao izvidnica.²⁰⁵ Također je prostor svetišta znatno skraćen, da bi se smanjilo opterećenje svoda apside od gradnje terase.²⁰⁶

¹⁹⁷ Rezultati istraživanja objavljeni u: Igor Fisković, »Bilješke o starokršćanskim«, (1970.), str. 5–29.

¹⁹⁸ Pascale Chevalier, *Salona II – ecclesiae Dalmatiae, L'Architecture Paléochrétienne de la province romaine de Dalmatie (en dehors de Salona) – IV-VII s.*, Rim: École française de Rome, 1996., str. 464–466.

¹⁹⁹ Igor Fisković, »Bilješke o starokršćanskim«, (1970), str. 16.

²⁰⁰ Isto, str. 17.

²⁰¹ Isto, str. 16.

²⁰² Isto, str. 17–18.

²⁰³ Isto, str. 18.

²⁰⁴ Igor Fisković, »Srednjovjekovna preuređenja ranokršćanskih svetišta u dubrovačkom kraju«, u: *Arheološka istraživanja u Dubrovniku i dubrovačkom području*, (ur.) Željko Rapanić, Zagreb: Hrvatsko arheološko društvo, 1988., str. 199.

²⁰⁵ Nada Grujić, »Ljetnikovac Lodovica Beccadellija«, (1969.), str. 103.

²⁰⁶ Igor Fisković, »Bilješke o starokršćanskim«, (1970.), str. 17.

Nalazi: U središtu apsida iskopana je menza (sl. 8) ranokršćanskog oltara (dužina 55 cm, širina 48 cm, visina 16 cm, materijal bituminozni vapnenac) koja je četvrtastog oblika s nepravilnim rubom te je obrađena zubačom, dok ostali dijelovi nisu pronađeni zbog nemogućnosti daljnjeg istraživanja apsida.²⁰⁷ Naime, u jednoj od kasnijih pregradnji crkve, skraćen je prostor svetišta zbog potpore ugroženog svoda, zbog čega u slučaju daljnjeg istraživanja postoji rizik od urušavanja.²⁰⁸ U crkvi je pronađen i kameni nadvratnik (sl. 9) (dužina 118 cm, širina 45 cm, visina 18 cm) ranokršćanskog ulaza na čijoj se prednjoj strani, koja je klesana zubačom, nalaze dva urezana križa čiji su krakovi rašireni na završetcima, te čiji su rubovi zasječeni za oslonac dovratnika.²⁰⁹ Nadvratnik je kasnije upotrijebljen kao prag renesansnih vrata. Zadnji nalaz je kameni ulomak tranzene (sl. 10) (nepotpuna dužina 52 cm, širina 38 cm, visina 88 cm) iz predromaničke faze sa šest kružnih otvora (r. 10 cm) obrubljenih dvoprutim trakama.²¹⁰

Promišljanja o dataciji: Zbog čistog prostornog rješenja crkva s dubokom apsidom koja je gotovo jednake širine kao i sam brod, pravilnije gradnje i minimalne raščlanjenosti zidnog plašta manjim prozorima rijetko viđenog tipa, I. Fisković crkvu datira u 6. stoljeće, u doba nakon zrelog graditeljstva 5. stoljeća, a prije opadanja stilskih inovacija 7. stoljeća.²¹¹ Kasnoantičku gradnju prve crkve dodatno potvrđuje tip prozora gljivastog luka na začelju apsida i pronađeni nadvratnik i menza oltara. Prva pregradnja smješta se u 9. stoljeće, u doba predromanike zbog dodavanja uzidane klupice i krupnih stubova uz bočne zidove koji služe kao nosači novog, bačvastog svoda, što je bilo učestalo u to doba na jadranskoj obali, te zbog pronađenog kamenog ulomka tranzene koji stilski odgovara tom razdoblju.²¹² Zadnja, renesansna obnova odvila se u 16. stoljeću, kada je izgrađen i biskupski ladanjski sklop. Fisković također smatra da se prije ovih svih faza na lokalitetu nalazilo neko antičko zdanje koje se zatim kasnije, s počecima kršćanstva prenamijenilo u kasnoantičku crkvu.²¹³

²⁰⁷ Isto, str. 17.

²⁰⁸ Isto, str. 17.

²⁰⁹ Isto, str. 19.

²¹⁰ Isto, str. 19.

²¹¹ Isto, str. 20.

²¹² Isto, str. 19–21.

²¹³ Isto, str. 19.

3.2. Sveti Mihovil nad morem

Dimenzije: Dužina 7,5 m (izvorno 5,5 m), širina 2,7 m i visina 3,5 m

Smještaj: Na klisuri, tridesetak metara iznad površine mora, blizu uvale Bige

Dosadašnja istraživanja: O crkvi prvi piše S. Puhiera 1956. godine u članku o šipanskoj sakralnoj gradnji te je svrstava u tip „jednbrodskih orijentalnih bazilika pokrivenih svodom“ i smješta u razdoblje od 9. do 11. stoljeća.²¹⁴ Nedugo nakon, J. Lučić, koji u svom članku piše o šipanskim crkvama spomenutim u sačuvanim arhivskim podacima 13. stoljeća, navodi i crkvu *Eccl. s. Michaelis de Jupana*, prvi put spomenutu 1282. godine, koja je posjedovala i manja zemljišta na otoku.²¹⁵ Iako se ne može sa sigurnošću potvrditi je li se taj naziv odnosi na sv. Mihovila nad morem ili pak sv. Mihajla na Veljem Vrh, Lučić smatra da bi ipak mogla biti riječ o drugoj crkvi, a kao argumente navodi brojne pregradnje sv. Mihajla na Veljem Vrh zbog kojih se ne može vidjeti je li crkva postojala već i u 13. stoljeću, te lokacije crkava od kojih je prva na nepristupačnom i izoliranom mjestu, dok je druga smještena u središtu nekadašnjeg sela u čijoj okolini se i dalje nalaze brojna imanja.²¹⁶ S obzirom na to da nema sigurne potvrde o kojoj je crkvi riječ, taj arhivski podatak ostaje kao jedini mogući prijašnji spomen crkve. I. Fisković prvi provodi detaljnije istraživanje crkve u suradnji s Institutom za arheologiju i povijest umjetnosti Filozofskog fakulteta u Zagrebu te zatim objavljuje nova saznanja o crkvi i zaključke o dataciji.²¹⁷ P. Chevalier u katalogu ranokršćanske arhitekture pretpostavlja izvornu drvenu potkrovnju konstrukciju.²¹⁸

Arhitektura crkve: Crkva je danas u ruševnom stanju (sl. 11). Jednbrodna je, izduženog, nepravilnog pravokutnog tlocrta s polukružnom apsidom koja je gotovo jednake širine kao brod (sl. 12, 13). Ima pravilnu orijentaciju s ulazom na zapadu i apsidom na istoku. Istočni dio crkve je ostao izvoran, dok je zapadni produžen u kasnijoj obnovi.²¹⁹ Izvorni zidovi su građeni

²¹⁴ Samuel Puhiera, »Srednjovjekovne crkve«, (1956.), str. 231–232.

²¹⁵ Josip Lučić, »Građevinski spomenici«, (1961.), str. 82.; i: »Prošlost elafitskog otoka Šipana«, (1968.), str. 120.

²¹⁶ Josip Lučić, »Građevinski spomenici«, (1961.), str. 82.

²¹⁷ Igor Fisković, »Bilješke o starokršćanskim«, (1970.), str. 5–29.

²¹⁸ Pascale Chevalier, *Salona II – ecclesiae Dalmatiae*, 1996., str. 462–464.

²¹⁹ Igor Fisković, »Bilješke o starokršćanskim«, (1970.), str. 9–10.

priklesanim kamenom u nepravilnim redovima i vodoravno poredanim lomljencima u pravilnijim redovima te su prekriveni nejednakim slojem žbuke da bi se ujednačili.²²⁰ U tim zidovima, a i u pronađenim ostacima bačvastog svoda, pronađeni su ulomci rimskih crijepova i krupnih cigli.²²¹ Apsida crkve je iznutra presvođena polukalotom građenom od nepravilnih lomljenaca i manjih ulomaka sedre i rimske opeke, a izvana pokrivena čunjastim krovom od škriljevca.²²² Na začelju apsida nalazi se uski, izduženi prozor koji se blago širi prema vani. U njoj unutrašnjosti nisu pronađeni tragovi oltara.

Pregradnje: U kasnom srednjem vijeku crkva je produžena prema zapadu, te se pretpostavlja da je izvorni ulaz s dovratnicima, pragom i nadvratnikom samo premješten.²²³ Također je tada dodana vanjska kamena klupica na bočnim stranama vrata te je probijen gotički prozor na sjevernom zidu.²²⁴ Produženi dio crkve građen je od nepravilnih, ali većih i bolje priklesanih lomljenaca u pravilnijim redovima, dok je bačvasti svod zašiljen.²²⁵

Nalazi: U crkvi je pronađen nepravilan nadvratnik (dužina 96 cm, visina 18 cm) čija je površina klesana zubačom i na čijem je središtu prednje strane urezan jednostavan, istokračni križ koji stilski odgovara ranokršćanskoj umjetnosti.²²⁶ U svodu nadograđenog dijela crkve pronađen je uzidani mali kapitel (sl. 14) (donja širina 8 cm, gornja širina 12 cm, visina 11 cm) za koji se pretpostavlja da je pripadao liturgijskom namještaju izvorne crkve, moguće nekom od stupića oltara.²²⁷ Na svakoj strani dekoriran je motivom dvoprute arkadice i svrdlanim rupicama što ukazuje na njegovo ranokršćansko podrijetlo.²²⁸ Uz sam rub apsidalnog čunjastog krova od škriljevca pronađeni su ostaci vijenca cik-cak motiva od trokutasto položenih rimskih tegula.²²⁹

²²⁰ Tomislav Marasović, *Dalmatia praeromanica*, 4., 2013., str. 206.

²²¹ Igor Fisković, »Bilješke o starokršćanskim«, (1970.), str. 10.

²²² Tomislav Marasović, *Dalmatia praeromanica*, 4., 2013., str. 206., i: Igor Fisković, »Bilješke o starokršćanskim«, (1970.), str. 9–11.

²²³ Igor Fisković, »Bilješke o starokršćanskim«, (1970.), str. 9.

²²⁴ Isto, str. 9.

²²⁵ Isto, str. 11.

²²⁶ Isto, str. 12.

²²⁷ Isto, str. 13.

²²⁸ Tomislav Marasović, *Dalmatia praeromanica*, 4., 2013., str. 207.

²²⁹ Igor Fisković, »Bilješke o starokršćanskim«, (1970.), str. 210.

Promišljanja o dataciji: S. Puhiera datira crkvu u 12. stoljeće, iako uočava neke sličnosti u načinu gradnje s predromaničkim crkvama iz razdoblja od 9. do 11. stoljeća.²³⁰ I. Fisković smatra da je ipak riječ o ranokršćanskoj crkvi građenoj u prijelazu sa 6. na 7. stoljeće na temelju njenog tlocrta poput izduženog broda i polukružne apside koja je gotovo jednake širine, te stilskih obilježja na vijencu sa cik-cak motivom, nadvratniku i kasnije opet upotrijebljenom kapiteliću.²³¹ I. Žile za crkvu tumači da je kasnoantički survival 7. ili 8. stoljeća.²³²

3.3. Sveti Ivan kod Šilova Sela

Dimenzije: Dužina 6,4 m, širina 3,6 m, debljina zida 60 cm

Smještaj: U Šilovu selu, u jugoistočnom dijelu otoka, blizu naselja Suđurađ

Dosadašnja istraživanja: Crkva se u pisanim dokumentima prvi put spominje 1312. godine kao *eccl. s. Johannis*.²³³ O njoj prvi piše J. Posedel 1952. godine i uz to objavljuje nacрте koje je T. Marasović izradio 1949. godine.²³⁴ S. Puhiera u svom članku svrstava crkvu u tip „jednbrodних orijentalnih bazilika pokrivenih svodom“.²³⁵ 1960. godine T. Marasović crkvu svrstava u južnodalmatinski jednbrodni kupolni tip.²³⁶ 1977. godine, kada je provedeno arheološko istraživanje crkve pod vodstvom Dubravke Beritić, arhitekt I. Prtenjak otkrio je ranoromaničke zidne slike u crkvi, nakon čega je uslijedio niz konzervatorsko-restauratorskih zahvata na kojima su surađivali Konzervatorski odjel u Dubrovniku sa stručnjacima Hrvatskog restauratorskog zavoda u Zagrebu.²³⁷ Voditelj radova na zidnim slikama bio je restaurator Emil Pohl, a prvi arhitektonski snimak crkve izradila je Luciana Peko.²³⁸ Tijekom tih zahvata, također su otkriveni

²³⁰ Samuel Puhiera, »Srednjovjekovne crkve«, (1956.), str. 238–244.

²³¹ Igor Fisković, »Bilješke o starokršćanskim«, (1970.), str. 12.

²³² Ivica Žile, *Predromaničko crkveno graditeljstvo*, 2003., str. 40.

²³³ Josip Lučić, »Građevinski spomenici«, (1961.), str. 82.

²³⁴ Josip Posedel, »Predromanički spomenici«, 1952., str. 113–128., i: Tomislav Marasović, *Dalmatia praeromanica*, 4., 2013., str. 216.

²³⁵ Samuel Puhiera, »Srednjovjekovne crkve«, (1956.), str. 228–245.

²³⁶ Tomislav Marasović, »Regionalni južnodalmatinski kupolni tip«, , 1960., str. 33–47.

²³⁷ Željko Peković, *Četiri elafitske crkve*, 2008. str. 43.

²³⁸ Isto, str. 43–46.

i ostaci kupole. Novi konzervatorsko-restauratorski radovi odvijaju se od 1998. do 2001. godine, pod vodstvom Željka Pekovića, tijekom kojih je crkva obnovljena, a kupola komparativnim postupkom rekonstruirana.²³⁹ 2008. godine Peković objavljuje studiju o crkvi i konzervatorsko-restauratorskim zahvatima.²⁴⁰ 2014. godine I. Tomas u svom radu o jednobrodnim kupolnim crkvama detaljno obrađuje crkvu i predlaže njenu dataciju.²⁴¹

Arhitektura crkve: Crkva je jednobrodna, pravokutnog tlocrta s izvana četvrtastom, a iznutra polukružnom apsidom (sl. 15, 16). Uobičajene je orijentacije s ulazom na zapadu i apsidom na istoku, ali s odklonom prema jugoistoku.²⁴² Crkva je zidana priklesanim lomljencima spojenim obilnim malterom u nepravilne redove.²⁴³ Vanjski zidovi raščlanjeni su plitkim nišama polukružnog završetka koje su gotovo jednake dubine i širine, s time da se na bočnim zidovima nalaze po tri, dok je na apsidi samo na istočnom zidu smještena jedna plitka niša. Zbog dogradnje iz 16. stoljeća, izgled zapadnog pročelja crkve danas je nepoznat, ali se pretpostavlja da se posred njega nalazio veliki polukružni luk.²⁴⁴ Unutrašnjost crkve dijeli se na tri traveja s dva para lezenu povezanih polukružnim lukovima koje pojasnicama podupiru bačvasti svod.²⁴⁵ Na temelju ostataka pronađenih tijekom istraživanja, iznad središnjeg traveja rekonstruirana je manja kupola na pandantivima za koju se pretpostavlja da je izvorno izvana bila četvrtastog oblika i da je bila raščlanjena na svakoj strani s tri plitke niše polukružnog završetka te da je imala jedan mali prozor (sl. 17).²⁴⁶ Apsida je nadsvođena polukalotom gdje su pronađene i akustične vaze (sl. 18).²⁴⁷ U crkvi su ostala sačuvana dva lučno zaključena prozorska otvora od kojih se jedan nalazi na istočnom zidu apside, dok je drugi smješten na središnjem dijelu južnoga zida crkve, zbog čega se pretpostavlja da je isti takav bio i na sjevernom zidu.²⁴⁸ Isto tako, u unutrašnjosti je sačuvano izvorno kameno popločenje, koje je u svetištu povišeno za 10 cm.²⁴⁹

²³⁹ Isto, str. 47–48.

²⁴⁰ Vidi u: Isto, str. 41–69.

²⁴¹ Ivana Tomas, *Srednjovjekovne jednobrodne crkve*, 2014.

²⁴² Tomislav Marasović, »O orijentaciji«, (1999.), str. 256.

²⁴³ Tomislav Marasović, *Dalmatia praeromanica*, 4., 2013., str. 216.

²⁴⁴ Ivana Tomas, *Srednjovjekovne jednobrodne crkve*, 2014, str. 176.

²⁴⁵ Isto, str. 177.

²⁴⁶ Isto, str. 177.

²⁴⁷ Tomislav Marasović, »Patere i amfore«, (2003.), str. 118.; i u: Miljenko Jurković, Tin Turković, »La Croatie médiévale: état des lieux«, 2012., str. 135–138.

²⁴⁸ Ivana Tomas, *Srednjovjekovne jednobrodne crkve*, 2014., str. 176.

²⁴⁹ Isto, str. 177.

Pregradnje: Prva obnova crkve odvila se tijekom prve polovice ili sredinom 12. stoljeća kada se datiraju zidne slike s prikazom svetaca i geometrijskih motiva za koje se pretpostavlja da su djelo „grčkog“ majstora kojemu se pripisuju i oslici na obližnjem Koločepu u crkvi sv. Nikole i u dubrovačkoj katedrali.²⁵⁰ Zidni oslici smješteni su na svodu u istočnom i središnjem traveju, na bočnim zidovima te u polukaloti apside u kojoj su prekrili izvorne akustične vaze, dok su na zapadnom dijelu crkve pronađeni tek u tragovima.²⁵¹ U 16. stoljeću porušeno je zapadno pročelje i dograđuje se veći brod nove crkve, čime cijela izvorna crkvice postaje njenim svetištem.²⁵² Tijekom te dogradnje u izvornoj crkvi apside je zazidana novim masivnim oltarom, a lezene na bočnim zidovima su otučene kako bi se proširio prostor nove crkve na čijoj južnoj strani je izgrađena župna kuća i gustijerna.²⁵³

Nalazi: /

Zidne slike: Unutar crkve na više mjesta pronađeni su ostaci zidnih slika.²⁵⁴ U apside zidne slike se dijele na dva ukrasna pojasa, pa je tako u polukaloti apside prikaz *Deisis* s Kristom u središtu, dok mu se slijeva nalazi sv. Ivan Krstitelj, a zdesna Bogorodica.²⁵⁵ U donjem ukrasnom pojasu nalaze se četiri medaljona s poprsjima svetačkih likova.²⁵⁶ U istočnom traveju također se prepoznaju svetački likovi, s time da se na sjevernom zidu pretpostavlja sv. Pavao, a na južnom sv. Petar.²⁵⁷ Na južnom apsidalnom zidu ostao je sačuvan prikaz sv. Stjepana Prvomučnika uz kojeg se nalazi natpis S(TEPH)ANOS, dok se na južnom apsidalnom zidu pretpostavlja da je riječ o liku sv. Maura.²⁵⁸ U središnjem traveju, na podanku kupole nalazi se prikaz izvora života, a na svodu, na jednoj strani prepoznat je prikaz arhanđela Mihovila, dok je na suprotnoj strani pretpostavljen prikaz arhanđela Gabrijela.²⁵⁹ U zapadnom traveju nisu pronađeni figuralni

²⁵⁰ Isto, str. 178.

²⁵¹ Isto, str. 177.

²⁵² Željko Peković, *Četiri elafitske crkve*, 2008. str. 51.

²⁵³ Isto, str. 46.

²⁵⁴ Više o njihovoj konzervaciji vidi u: Željko Peković, *Četiri elafitske crkve*, 2008., str. 42.–69.

²⁵⁵ Isto, str. 177.

²⁵⁶ I. Fisković nagađa da je možda riječ o prorocima, dok N. Maraković i T. Turković smatraju da je možda riječ o crkvenim ocima Istočne crkve, vidi u: Igor Fisković, »O freskama 11. i 12. stoljeća u Dubrovniku i okolici«, u: *Radovi Instituta za povijest umjetnosti* 33, (2009.), str. 23.; i u: Nikolina Maraković, Tin Turković, »Liturgical Vestments on the Eleventh and Twelfth Century Mural Paintings of Dubrovnik and Elaphiti Islands – a Contribution to the Study of „Adrio-Byzantism“ on the Eastern Adriatic«, u: *Radovi Instituta za povijest umjetnosti* 40, (2016.), str. 11.–12.

²⁵⁷ Željko Peković, *Četiri elafitske crkve*, 2008. str. 59–60.

²⁵⁸ Isto, str. 61.

²⁵⁹ Ivana Tomas, *Srednjovjekovne jednobrodne crkve*, 2014, str. 178.

prikazi, već samo djelomično sačuvani geometrijski motivi.²⁶⁰ Prema slikarskim karakteristikama svetačkih figura i dekora, Fisković zidne slike u crkvi sv. Ivana u Šilovu selu povezuje se sa pojedinim oslicima u tadašnjoj dubrovačkoj katedrali i u crkvi sv. Nikole na Koločepu te pretpostavlja da ih je početkom 12. stoljeća jedan „grčki“ majstor koji je nakon odrađenog posla u katedrali, nastavio i na otocima.²⁶¹ S njime se slaže i Tomas, pretpostavlja dataciju u prvoj polovini ili sredini 12. stoljeća, te smatra da je bila riječ o naručiteljima iz crkvenog vrha, točnije o kanonicima kojima su elafitski otoci bili njihov patrimonij.²⁶²

Promišljanja o dataciji: Po tipološkim obilježjima crkva pripada južnodalmatinskom jednobrodnom kupolnom tipu. Marasović i Posedel datiraju crkvu u drugu polovicu 11. stoljeća kao predromaničku crkvu, zajedno s ostalim Elafitskim crkvama toga tipa.²⁶³ U doktorskom radu koji je detaljno posvećen jednobrodnim kupolnim crkvama, I. Tomas je opisuje kao ranoromaničku crkvu i precizira njenu dataciju na zadnja desetljeća 11. stoljeća zbog identičnog arhitektonskog rješenja artikuliranosti bočnih zidova kao u dubrovačkog sv. Nikole.²⁶⁴ Isto tako povezuje je i sa lopudskim sv. Nikolom i koločepskom sv. Barbarom jer je kod sve četiri crkve na začelju apsida raščlanjena samo jednom nišom, za razliku od drugih kojima su raščlanjene i druge strane apside i ramena broda.²⁶⁵ Nadalje, s obzirom na to da se zidne slike, koje su prekrile akustične vase, datiraju u prvu polovicu ili sredinu 12. stoljeća, crkva je sigurno onda izgrađena prije toga, a onda je zatim u tom periodu obnovljena.²⁶⁶

²⁶⁰ Isto, str. 178.

²⁶¹ Fisković također spominje i ostatke zidnih slika na koje je naišao u šipanskoj crkvi sv. Mihajla u Pakljenoj, vidi više u: Igor Fisković, »O freskama 11. i 12. stoljeća«, (2009.), str. 22–23.; i u: Ivana Tomas, *Srednjovjekovne jednobrodne crkve*, 2014, str. 178.–179.

²⁶² Detaljnije o tome u: Ivana Tomas, *Srednjovjekovne jednobrodne crkve*, 2014, str. 178–179.

²⁶³ Tomislav Marasović, *Dalmatia praeromanica*, 4., 2013., str. 220.; i: Josip Posedel, »Predromanički spomenici« (1952.), str. 127.

²⁶⁴ Ivana Tomas, *Srednjovjekovne jednobrodne crkve*, 2014., str. 176.

²⁶⁵ Isto, str. 176.

²⁶⁶ Isto, str. 177.

3.4. Sveti Mihajlo u Pakljennoj

Dimenzije: Dužina 7,90 m, širina 4,25 m, debljina zidova 60 cm

Smještaj: Danas dio samostanskog sklopa u Pakljennoj na jugoistočnom dijelu otoka u blizini naselja Suđurađ.

Dosadašnja istraživanja: U sačuvanim dokumentima benediktinski samostan se prvi put spominje 1272. godine pod nazivom *Monastero di San Michele in Peclina*.²⁶⁷ Ignjat Đurđević (1675. – 1737.) datira osnivanje samostana prije 1222. godine jer smatra da je nastao prije sv. Jakova u Višnjici.²⁶⁸ Isto tako tvrdi da su prije benediktinaca tu živjeli grčki monasi, no to se još uvijek ne može znati.²⁶⁹ 1952. godine prvi je opisuje i datira J. Posedel, uz fotografije i nacрте T. Marasovića.²⁷⁰ Nakon njega, S. Puhiera također piše o crkvi i uz to prilaže fotografije.²⁷¹ T. Marasović je uvrštava u južnodalmatinski kupolni tip.²⁷² I. Ostojić je pisao o povijesti benediktinskog samostanskog sklopa.²⁷³ 1968. godine I. Fisković je u suradnji sa Zavodom za zaštitu spomenika kulture iz Dubrovnika obavio arheološko istraživanje, a zatim i konzervatorsko-restauratorski zahvat o čemu je kasnije i pisao.²⁷⁴ 2014. I. Tomas u svom doktorskom radu o jednobrodnom kupolnom tipu piše i o sv. Mihajlu te precizira njegovu dataciju.²⁷⁵

Arhitektura crkve: Crkva je jednobrodna, pravokutnog tlocrta s apsidom koja je četvrtastog oblika izvana i iznutra (sl. 19–21). Ima uobičajenu orijentaciju smjera zapad – istok, ali s otklonom prema jugoistoku.²⁷⁶ Vanjski zidovi raščlanjeni su lučno zaključenim nišama s time da

²⁶⁷ Josip Lučić, »Građevinski spomenici«, (1961.), str. 82.

²⁶⁸ Ivan Ostojić, *Benediktinci u Hrvatskoj*, 1964., str. 456.

²⁶⁹ Isto, str. 456.

²⁷⁰ Josip Posedel, »Predromanički spomenici«, 1952., str. 113–128.

²⁷¹ Samuel Puhiera, »Srednjovjekovne crkve«, (1956.), str. 228–245.

²⁷² Vidi u: Tomislav Marasović, »Regionalni južnodalmatinski kupolni tip«, 1960., str. 33–47.; i u: »Regionalizam«, (1984.), str. 135–158.

²⁷³ Vidi u: Ivan Ostojić, *Benediktinci u Hrvatskoj*, 1964., i u »Benediktinci i benediktinski samostani na prostoru dubrovačke nadbiskupije«, u: *Benediktinci na području dubrovačke nadbiskupije*, (ur.) Želimir Puljić, Marijan Sivrić, Dubrovnik: Dubrovačka biskupija, 2010., str. 113–192.

²⁷⁴ Igor Fisković, »Bilješke o starokršćanskim«, (1970.), str. 21.

²⁷⁵ Ivana Tomas, *Srednjovjekovne jednobrodne crkve*, 2014.

²⁷⁶ Tomislav Marasović, »O orijentaciji ranosrednjovjekovnih crkava u Dalmaciji«, u: *Opvscvla archaeologica*, Vol. 23–24, No. 1 (1999.), str. 256.

bočni zidovi imaju po četiri niše, dok je na ramenima lađe po jedna. Apsida je na bočnim stranama raščlanjena s po jednom plitkom nišom, a na istočnom zidu s tri. Izgled pročelja nije poznat, ali zbog pronađenih plitkih istaka na krajevima njegovih temeljnih struktura, smatra se da se pročeljem protezao veliki polukružni luk.²⁷⁷ Unutrašnji prostor podijeljen je na tri traveja s pomoću dva para lezana povezanih polukružnim lukovima koje su pojasnicama nosile bačvasti svod (sl. 22). Kupola, koja se uzdiže iznad središnjeg traveja, ostala je dobro sačuvana te je njena konstrukcija riješena trompama.²⁷⁸ Izvana je četvrtastog oblika te je raščlanjena na istočnoj i zapadnoj strani s dvije, a na sjevernoj i južnoj strani s tri niše polukružnog završetka, s time da na južnoj strani ima i mali prozorski otvor. Apsida je nadsvođena polukulatom čija je konstrukcija izvedena malenim kutnim trompama.²⁷⁹ Na svodovima su pronađene akustične vaze (sl. 23).²⁸⁰ Na istočnom zidu apside nalazi se lučno zaključeni prozor. Na istočnoj strani južnog zida također se nalaze dva lučno zaključena prozora što se pretpostavlja i za sjeverni zid.²⁸¹

Pregradnje: U 14. stoljeću crkva je produžena, izgrađeno joj je novo pročelje i dodan zvonik na preslicu.²⁸² U 16. stoljeću dolazi do još jedne obnove crkve tijekom koje su otučene unutrašnje lezene, probijena vrata na južnom zidu svetišta i oslikane zidne slike, a istovremeno je na sjevernoj strani crkve započeta gradnja župne crkve svete Marije.²⁸³ Zadnja dogradnja se odvila tijekom druge polovice 17. stoljeća kada je crkva dobila i novi oltar.²⁸⁴

Nalazi: 1968. godine, za vrijeme konzervatorsko-restauratorskog zahvata I. Fiskovića u suradnji sa dubrovačkim Zavodom za zaštitu spomenika kulture, unutar baroknog oltara pronađeni su stupići koji su nosili ploču staroga.²⁸⁵ Jednog je već ranije zamijetio i J. Posedel.²⁸⁶ Na kapitelu stupića nalazi se stilizirana palmeta čija stabljika se nastavlja duž prednje strane stupa sve do baze (sl. 24.). Za taj stupić Fisković tvrdi da je ranokršćanski prema tipu i obliku, ali da se po načinu obrade i motivu palmete na kapitelu može datirati u kraj 11. stoljeća, za vrijeme rane

²⁷⁷ Isto, str. 185.

²⁷⁸ Ivana Tomas, *Srednjovjekovne jednobrodne crkve*, 2014., str. 185.

²⁷⁹ Tomislav Marasović, *Dalmatia praeromanica*, 4., 2013., str. 213.

²⁸⁰ Tomislav Marasović, »Patere i amfore«, (2003.), str. 118.; i u: Miljenko Jurković, Tin Turković, »La Croatie médiévale: état des lieux«, 2012., str. 135.

²⁸¹ Ivana Tomas, *Srednjovjekovne jednobrodne crkve*, 2014., str. 185.

²⁸² Isto, str. 182.

²⁸³ Isto, str. 182.

²⁸⁴ Isto, str. 183.

²⁸⁵ Igor Fisković, »Bilješke o starokršćanskim«, (1970.), str. 21.

²⁸⁶ „Među tim dijelovima interesantan je naknadno tu postavljen jugozapadni pilastar, na kojem je stilizirano palmino lišće.“ – Josip Posedel, »Predromanički spomenici«, 1952., str. 125.

romanike.²⁸⁷ Istog mišljenja je i I. Tomas.²⁸⁸ Ostali stupići su jednostavnijeg oblika, rustične obrade i bez ukrasnih motiva pa se ne može odrediti jesu li bili namijenjeni za predromanički oltar ili pretpostavljeni renesansni.²⁸⁹ Pritom je pronađen i jednostavni, osmerokutni kapitel koji ne pripada tim stupićima, što znači da je postojao još jedan oltar.²⁹⁰ U crkvi su pronađena i tri mramorna ulomka (sl. 25). Jedan od njih je stup antičkog podrijetla koji je vjerojatno služio kao središnji nosač ploče oltara i koji ima pravilnu udubinu vjerojatno korištenu za pohranu svetačkih moći.²⁹¹ Drugi mramorni ulomak stupića ima eliptičnu osnovicu od tri stepenasta prstena, te se za njega pretpostavlja da je možda bio dio ranokršćanske oltarne ograde.²⁹² Za zadnji ulomak, koji je bio uzidan ispod oltara, također se pretpostavlja da je bio dio ranokršćanske oltarne pregrade na što ukazuje jedan mali utor po strani.²⁹³ Za navedene mramorne ulomke, Fisković pretpostavlja da su bili dio neke danas nepoznate bogatije opremljene kršćanske crkve na Šipanu.²⁹⁴ Na lokalitetu su nađene i dvije grede sekundarno upotrijebljene. Greda upotrijebljena kao prag južnih vrata crkve probijenih u kasnijoj obnovi nosi motiv zavojite biljne vitice s proširenim tuljcima stabljike iz kojih izvire krupni trolisni cvjetovi unutar kojih se nalaze malene volute te se povezuje s pilastrom koločepskog sv. Nikole (sl. 26, 27).²⁹⁵ Druga greda iskorištena kao nadprozornik na zidu zapadne samostanske zgrade nosi motiv troprute četverotračne pletenice (sl. 28).

Promišljanja o dataciji: Crkvu sv. Mihajla u Pakljeni T. Marasović i J. Posedel datiraju u drugu polovicu 11. stoljeća prema obilježjima južnodalmatinskog kupolnog tipa i prema nađenoj kamenoj plastici.²⁹⁶ I. Tomas smatra da je crkva podignuta u prvoj polovici 12. stoljeća zbog raščlanjenosti istočnog zida i apside koje se vidi u crkva kasnog 11. stoljeća, te zbog četvrtastog oblika apside koju imaju dubrovačka zdanja 12. stoljeća.²⁹⁷ Isto tako ukazuje na konstrukciju kupole pomoću trompa što je isti slučaj kao u dubrovačkog sv. Luke iz doba kasne romanike.²⁹⁸ Nadalje, zbog nađenih ulomaka, I. Fisković pretpostavlja raniju antičku i ranokršćansku

²⁸⁷ Igor Fisković, »Bilješke o starokršćanskim«, (1970.), str. 22.

²⁸⁸ Ivana Tomas, *Srednjovjekovne jednobrodne crkve*, 2014., str. 186.

²⁸⁹ Igor Fisković, »Bilješke o starokršćanskim«, (1970.), str. 22.

²⁹⁰ Isto, str. 22.

²⁹¹ Isto, str. 23.

²⁹² Isto, str. 24.

²⁹³ Isto, str. 24.

²⁹⁴ Isto, str. 25.

²⁹⁵ Josip Posedel, »Predromanički spomenici«, 1952., str. 125.

²⁹⁶ Tomislav Marasović, *Dalmatia praeromanica*, 4., 2013., str. 215., i: Josip Posedel, »Predromanički spomenici« (1952.), str. 127.

²⁹⁷ Ivana Tomas, *Srednjovjekovne jednobrodne crkve*, 2014., str. 187.

²⁹⁸ Isto, str. 187.

građevinu koje nisu nužno bile na lokaciji ove ranoromaničke crkve, nego su možda bile smještene na nekom drugom mjestu na otoku.²⁹⁹

3.5. Sveti Petar na Veljem Vrh

Dimenzije: Dužina 7,9 m, širina 4,25 m, debljina zidova 60 cm

Smještaj: Na zaravni brda iznad Šipanske Luke, istočno od vrha Fortice

Dosadašnja istraživanja: Crkva se prvi put spominje 1275. u notarskim knjigama.³⁰⁰ Crkvu prvi opisuje V. Lisičar 1931. godine te prilaže fotografiju zapadnog pročelja koja je bila značajna za daljnja istraživanja crkve zato što se nakon toga pročelje urušilo.³⁰¹ Gradnju trijema po natpisu dubrovačkog kanonika Marina Gozze na portalu crkve datira u 1489. godinu.³⁰² Lisičar je smatrao da je zapadno pročelje zazidano tek u tom razdoblju, što se ispostavilo netočnim.³⁰³ J. Posedel, uz detaljan opis ostataka crkve, prilaže fotografije tadašnjeg stanja ruševina crkve i tlocrt te uzdužni presjek koji je snimao T. Marasović. Također demantira Lisičarevo mišljenje o pročelju i zaključuje da se po morfološkim osobinama i načinu zidanja vidi da je porušeno zapadno pročelje pripadalo izvornoj crkvi, a da je trijem naknadno izgrađen.³⁰⁴ S. Puhiera kratko opisuje crkvu uz poneku fotografiju i tlocrt te je svrstava u grupu „jednobrodnih orijentalnih bazilika sa svodom“.³⁰⁵ T. Marasović crkvu više puta spominje uvrštavajući je u južnodalmatinski kupolni tip.³⁰⁶ I. Fisković piše o crkvi i uz to prilaže tlocrt njenog izvornog izgleda.³⁰⁷ U sklopu programa dubrovačkog Zavoda za zaštitu spomenika kulture od 1994. do 1999. godine, Ž. Peković i I. Žile rade na konzervaciji i restauraciji izvornog izgleda crkve, što

²⁹⁹ Igor Fisković, »Bilješke o starokršćanskim«, (1970.), str. 25.

³⁰⁰ Josip Lučić, »Građevinski spomenici« (1961.), str. 81.

³⁰¹ Vicko Lisičar, *Koločep nekoć i sada*, 1932., str. 179–181.

³⁰² Isto, str. 180.

³⁰³ Isto, str. 177–178.

³⁰⁴ Josip Posedel, »Predromanički spomenici«, 1952., str. 119.

³⁰⁵ Samuel Puhiera, »Srednjovjekovne crkve«, (1956.), str. 228–245.

³⁰⁶ Tomislav Marasović, »Prilog morfološkoj klasifikaciji ranosrednjovjekovne arhitekture u Dalmaciji«, u: *Prilozi istraživanju starohrvatske arhitekture*, Zagreb – Split, 1978., str. 5–129.; i: »Regionalizam«, (1984.), str. 135–158.; i: *Dalmatia praeromanica*, 4., 2013., str. 199–204.

³⁰⁷ Igor Fisković, »Crkveno graditeljstvo«, 2001., str. 416.

uključuje i rekonstrukciju kupole.³⁰⁸ Naposljetku, 2002. godine Ž. Peković donosi temeljit opis stanja građevine i njene obnove uz popratnu fotografsku dokumentaciju i nacрте rekonstrukcije, a 2008. to upotpunjuje u monografiji o četiri elafitske crkve.³⁰⁹ 2014. I. Tomas objavljuje doktorski rad o jednobrodnim kupolnim crkvama u kojem obrađuje i crkvu sv. Petra, te donosi nova promišljanja o dataciji.³¹⁰

Arhitektura crkve: Crkva je jednobrodna, pravokutnog tlocrta s apsidom četvrtastog oblika izvana i iznutra (sl. 29, 30) Ima uobičajenu orijentaciju s ulazom na zapadu i apsidom na istoku, s otklonom prema jugoistoku.³¹¹ Crkva je izvana raščlanjena plitkim nišama polukružnog završetka. Na bočnim zidovima se nalazi po pet plitkih niša, a na ramenima lađe i na svakoj strani apside po jedna. Zapadno pročelje je rekonstruirano na temelju fotografija V. Lisičara.³¹² Na njegovoj fasadi unutar velikog polukružnog luka nalazile su se dvije plitke niše polukružnog završetka između kojih su bile vratnice. Iznad izvornih vrata nalazio se polukružni rasteretni luk.³¹³ Unutrašnjost crkve dijele dva para lezena T presjeka na tri traveja (sl. 31). U svakom polju bočnih zidova bila je po jedna plitka niša unutar koje se nalazila jedna manja i dublja. Sve su bile polukružno zaključene, osim onih istočnog i središnjeg polja južnog zida koje su imale ravni završetak jer su služili i kao nadvoj prozora.³¹⁴ Za prozore na sjevernom zidu nema podataka, ali se pretpostavlja da su također postojali.³¹⁵ Pojasnice, bačvasti svod, kupola i polukalota apside su rekonstruirani.³¹⁶ Kupola je rekonstruirana na pandantivima komparativnom metodom, ali se ne može sa sigurnošću znati je li izvorna kupola bila možda čak podignuta na trompama.³¹⁷ Vanjština kupole je rekonstruirana u četvrtastom obliku s po tri niše polukružnog završetka na svakoj strani i s jednim malim otvorom, jer se prema drugim primjerima pretpostavlja da su crkve raščlanjenih bočnih zidova imale i raščlanjenu kupolu.³¹⁸

³⁰⁸ Vidi u: Željko Peković, *Četiri elafitske crkve*, 2008., str. 107–137.

³⁰⁹ Isto, str. 107–137.

³¹⁰ Ivana Tomas, *Srednjovjekovne jednobrodne crkve*, 2014.

³¹¹ Tomislav Marasović, »O orijentaciji«, (1999.), str. 256.

³¹² Ivana Tomas, *Srednjovjekovne jednobrodne crkve*, 2014., str. 189.

³¹³ Željko Peković, *Četiri elafitske crkve*, 2008., str. 118.

³¹⁴ Tomislav Marasović, *Dalmatia praeromanica*, 4., 2013., str. 202.

³¹⁵ Ivana Tomas, *Srednjovjekovne jednobrodne crkve*, 2014., str. 189.

³¹⁶ Isto, str. 190.

³¹⁷ Isto, str. 190.

³¹⁸ Isto, str. 191.

Pregradnje: Krajem 15. stoljeća crkvi je proširen ulaz, prigrađen trijem te podignut nivo poda.³¹⁹

Nalazi: U unutrašnjosti crkve pronađena je niska zidana oltarna ograda. I. Tomas smatra da nije uobičajeno jer su inače ograde na ovim prostorima imale pilastre i pluteje u doba predromanike i romanike.³²⁰ Kao srodni primjer navodi onaj u crkvi Stomorica na otoku Braču za koju smatra da je kasnijeg postanka, s druge polovice ili kraja 12. stoljeća te prema tome datira i ovu ogradu.³²¹

Promišljanja o dataciji: T. Marasović navodi da pripada rjeđoj varijanti crkava s apsidom koja je četvrtasta iznutra i izvana zbog čega se za nadsvodjenje apsida polukalotom koriste dvije male kutne trompe, te je datira u drugu polovicu 11. stoljeća.³²² J. Posedel također pretpostavlja po obilježjima da pripada najkasnije drugoj polovici 11. stoljeća.³²³ U novijoj literaturi, I. Tomas smatra da je crkva podignuta u prvoj polovici ili sredini 12. stoljeća te kao razloge navodi razvedenost začelja i bočnih strana apsida koja ima četvrtast oblik, inače prisutan u zdanjima tog razdoblja.³²⁴ Također kao razlog navodi razvedenost zapadnog pročelja te nisku zidanu ogradu ukoliko nije riječ o naknadnoj intervenciji.³²⁵

³¹⁹ Željko Peković, » Crkva sv. Petra na Veljem vrhu na otoku Šipanu«, 2002., str. 234.

³²⁰ Ivana Tomas, *Srednjovjekovne jednobrodne crkve*, 2014., str. 191.

³²¹ Isto, str. 191.

³²² Tomislav Marasović, *Dalmatia praeromanica*, 4., 2013., str. 204.

³²³ Josip Posedel, »Predromanički spomenici« (1952.), str. 127.

³²⁴ Ivana Tomas, *Srednjovjekovne jednobrodne crkve*, 2014., str. 192.

³²⁵ Isto, str. 192.

4. Zaključak

4.1. Preobrazba otoka Šipana od antike do srednjeg vijeka

O antičkom razdoblju otoka Šipana imamo najmanje podataka, nalazi su praktički nepostojeći, no usprkos tome, kada se otočni pejzaž i njegovi mogući lokaliteti usporede s arheološkim nalazima na obližnjem Koločepu i Lopudu, te kada se uzme u obzir dosadašnje znanje o tome kako je u to vrijeme funkcionirao važni urbani centar Epidaur ili obližnji Mljet, uspijevamo dobiti okvirnu ideju i o samome Šipanu. Po svemu sudeći, pretpostavlja se da je Šipan, uz Koločep i Lopud, bio dio rimskog državnog, a zatim i carskog izdvojenog posjeda koji je bio vezan za urbano središte rimskog Epidaura i koji je na povoljnim položajima diljem otoka imao organizirane gospodarske sklopove. Istraživanja su pokazala da su se u doba kasne antike, ponajviše u 4. stoljeću, na prostoru većih posjeda unutar rimske Dalmacije gradili novi objekti ili prenamijenili oni stari u svrhu kršćanskog kulta koji se tada počeo širiti, najčešće tik uz sklopove gospodarske funkcije koji su se nastavljali i kasnije koristiti, ali za Šipan danas to može vrijediti jedino kao jedna od mogućnosti. Najraniji ranokršćanski ostaci na otoku Šipanu potječu tek iz 6. stoljeća, od kojih se najviše ističu oni ranokršćanske sv. Marije na lokalitetu Biskupovo, smještenom u unutrašnjosti otoka, na najplodnijem dijelu Šipanskog polja gdje se također očekuje neka prijašnja antička gradnja upravo zbog pozicije samog lokaliteta. Osim ostataka ove crkve, na otoku su dosad jedino još pronađeni ranokršćanski kameni ulomci na lokalitetu crkve sv. Mihajla u Pakljenoj koji ukazuju na moguće postojanje još jedne ranokršćanske crkve na otoku. Na otoku se nalazi i ruševna crkvice sv. Mihovila nad morem koja danas stoji kao zaseban primjerak za koji se pretpostavlja da je izgrađen nakon vala intenzivne gradnje na istočnoj obali Jadrana, krajem 6. ili početkom 7. stoljeća, u vrijeme kada počinju prve krize u Istočnom Rimskom Carstvu kao posljedica ratovanja i kada staje inovativnost gradnje, a ujedno se počinju odbacivati antičke odlike. Prema dosad navedenom, najraniji konkretni dokazi na Šipanu potječu iz 6. stoljeća, ali kao i za prijašnje razdoblje, veliki dio tumačenja bazirano je na mogućnostima koje se čine vrlo vjerojatne kada se uzme sve u obzir, no bez nekih budućih istraživanja koja bi mogla to i potvrditi, zasad jedino može ostati na razini pretpostavke.

U 7. stoljeću Slaveni počinju prodirati na današnje hrvatske prostore. Zbog nedostatka nalaza iz tog vremena, toponomastikom u kojoj prevladavaju romanska imena mjesta, pretpostavlja se da na Šipanu nije bilo nekih prodora, nego da su Slaveni počeli postepeno

naseljavati kako taj otok, tako i okolna mjesta, čime s vremenom dolazi do simbioze stanovništva. Isto tako, unatoč brojnim polemikama kroz stoljeća, danas se većina priklanja mišljenju da je Šipan, kao dio Elafita, pripadao Dubrovniku od samih njegovih početaka. Iako nema potvrde ni nekih konkretnijih dokaza u prvim stoljećima, kasnije ipak počinje izvirati sve više poveznica između Elafita i Grada. Tako u 9. stoljeću, u vrijeme predromanike, dolazi do prvih većih političkih promjena kada se na istočnom Jadranu nalaze dvije velike sile – Franačko kraljevstvo i Bizantsko carstvo, te zapadna i istočna liturgija, što često dovodi do osjetljivih političkih situacija, a uvijek se odražava i na promjene u crkvenoj arhitekturi. U to vrijeme na dubrovačkom području dolazi i do prvih obnova crkava što rezultira ponajviše u liturgijskom namještaju čiji je veći broj ulomaka nađen kako u Gradu, tako i na Lopudu i Koločepu, dok je na Šipanu tek mali broj zabilježen. No, i taj mali broj nalaza pleterne skulpture i predromanička obnova ranokršćanske sv. Marije ukazuju na tu pretpostavljenu povezanost Elafita i Dubrovnika te na prilagodbu otočnih ranokršćanskih crkava novim zahtjevima liturgije. U 10. stoljeću također dolazi do novih predromaničkih zahvata obnove, kao rezultat razvoja Grada, na što opet upućuju brojni nalazi kamene plastike, ali i gradnja prvih jednobrodnih kupolnih crkava, specifičnih za ovo područje. Iako iz tog doba na Šipanu opet ima tek pokoji danas poznati ulomak, u ranoj romanici se na otoku grade tri crkve jednobrodnog kupolnog tipa, iste kao na Koločepu i Lopudu, a i u samom Gradu, što opet pokazuje njihovu međusobnu povezanost i utjecaj političkih promjena u Gradu na samu okolicu.

Nalazi na Šipanu, tumačenja i poveznice s druga dva elafitska otoka i okolnim područjem zajedno ukazuju na kontinuitet života na otoku od doba antike do srednjeg vijeka, no bez nekih budućih istraživanja, ne može se doći do točnih odgovora. Svakako, kao ogledni primjerak transformacija povijesnog pejzaža otoka Šipana možemo uzeti crkvu sv. Marije na Biskupiji na kojoj se danas jasno očitavaju tri faze gradnje – ranokršćanska, predromanička i ona kasnija renesansna, a očekuje se i ona antička. Isto tako, kao bitna stavka za svako od navedenih razdoblja, uzima se i smještaj lokaliteta, na najplodnijem dijelu Šipanskog polja u unutrašnjosti otoka, na uzvišenijem položaju, gdje bi se sigurno smjestila neka važnija građevina, kako u antici, tako i u kasnijim razdobljima. To nam i dokazuje činjenica da je biskupski ljetnikovac tamo smješten i pretpostavka da je samo zemljište bilo pod vlašću dubrovačke biskupije u vrijeme predromaničke pregradnje, a možda čak i mnogo ranije. Svakako, ono što je kroz rad već konstatirano jest da bez daljnjih istraživanja ništa od ovih pretpostavki, koliko god se činile mogućim, ne može se potvrditi.

4.2. Završna razmatranja

U ovom radu predstavljena su dosadašnja znanja i promišljanja o otoku Šipanu u razdoblju od antike do srednjega vijeka. Kao što je kroz cijeli rad naglašeno, općenito o Elafitima, a naročito o samom Šipanu u tom razdoblju danas se malo zna. Nisu još provedena nikakva sustavna arheološka istraživanja koja bi možda donijela neke nove spoznaje o otoku. Najzastupljeniji spomenici na otoku su ladanjski kompleksi iz zlatnog doba Dubrovačke Republike, pa se prema tome najviše u literaturi pisalo upravo o njima. Zbog toga danas imamo samo pretpostavljenu sliku kontinuiteta razvoja otoka od antike do ranoga srednjega vijeka, koja se svakako čini mogućom, ali ne može biti u cijelosti potvrđena. Ona se danas, uz nalaze i sakralnu gradnju, ponajviše tumači mogućim dodatnim poveznicama s okolnim područjem, pisanim izvorima i toponimima. Isto tako, zbog nedovoljne količine konkretnih nalaza, danas u literaturi Šipan ostaje najmanje zastupljen elafitski otok, bez novijih nalaza i jedini bez monografije. Svakako se računa na neka buduća arheološka istraživanja na otoku, koja bi mogla donijeti neke nove zaključke ili potvrditi one stare, te time iskristalizirati sliku Šipana u razdobljima prije nego je postao dijelom Dubrovačke Republike.

5. Literatura

Izvješća, prostorni planovi:

1. Urbanistički plan uređenja „Luka Šipanska“: knjiga 2, Urbanistički zavod Grada Zagreba d.o.o., 2010.
2. Domagoj Perkić, Popis arheoloških lokaliteta na području DNŽ, Izmjene i dopune prostornog plana Dubrovačko-neretvanske županije, Zavod za prostorno uređenje Dubrovačko-neretvanske županije, 2016.

Knjige:

1. Nikola Zvonimir Bjelovučić, *Crvena Hrvatska i Dubrovnik*, Zagreb: Matica hrvatska, 1929.
2. Pascale Chevalier, *Salona II – ecclesiae Dalmatiae, L'Architecture Paléochrétienne de la province romaine de Dalmatie (en dehors de Salona) – IV-VII s.*, Rim: École française de Rome, 1996.
3. Vinko Foretić, *Povijest Dubrovnika do 1808. – prvi dio. Od osnutka do 1526.*, Zagreb: Nakladni zavod Matice Hrvatske, 1980.
4. Ivo Goldstein, *Hrvati, hrvatske zemlje i Bizant*, Zagreb: Filozofski fakultet sveučilišta u Zagrebu, 2003.
5. Vladimir Gvozdanović (Goss), *Early Croatian architecture: a study of the Pre-Romanesque*, London: Duckworth, 1987.
6. Vladimir Gvozdanović (Goss), *Predromanička arhitektura u Hrvatskoj*, Zagreb: Art studio Azinović, 2006.
7. Vicko Lisičar, *Koločep nekoć i sada*, Dubrovnik: Dubrovačka hrvatska tiskara, 1932.
8. Josip Lučić, *Povijest Dubrovnika od VII. stoljeća do godine 1205.*, Zagreb: Izdavački zavod Jugoslavenske akademije znanosti i umjetnosti, 1973.
9. Vinicije B. Lupis, *Don Ante Dračevac, izabrane studije*, Ston: Matica hrvatska – Ogranak Ston, 2016.

10. Tomislav Marasović, *Elafiti u ranom srednjem vijeku*, Split: Muzej hrvatskih arheoloških spomenika, 1997.
11. Tomislav Marasović, *Dalmatia praeromanica. Ranosrednjovjekovno graditeljstvo u Dalmaciji 1. Rasprava*, Split: Književni krug, Muzej arheoloških spomenika; Zagreb: Arhitektonski fakultet, 2009.
12. Tomislav Marasović, *Dalmatia praeromanica. Ranosrednjovjekovno graditeljstvo u Dalmaciji, 4. Korpus arhitekture, Južna Dalmacija, Bosna i Hercegovina, Crna Gora*, Split: Književni krug, Muzej arheoloških spomenika; Zagreb: Arhitektonski fakultet, 2013.
13. Grga Novak, *Povijest Dubrovnika: Dio I : Povijest Dubrovnika od najstarijih vremena do početka VII stoljeća*, Dubrovnik: Historijski institut Jugoslavenske akademije znanosti i umjetnosti, 1972.
14. Ivan Ostojić, *Benediktinci u Hrvatskoj i ostalim našim krajevima II. – Benediktinci u Dalmaciji*, Tkon: Benediktinski priorat, Split, 1964.
15. Željko Peković, *Četiri elafitske crkve – Quattro chiese delle isole*, Dubrovnik: Omega engineering d.o.o.; Split: Centar Studia mediterranea Filozofskog fakulteta, 2008.
16. Željko Peković, *Crkva sv. Petra Velikog. Dubrovačka predromanička katedrala i njezina skulptura; La chiesa di S. Pietro Maggiore. La cattedrale preromanica di ragusa e il suo arredo scultoreo*, Dubrovnik: Omega engineering d.o.o.; Split: Filozofski fakultet Sveučilišta u Splitu, 2010.
17. Petar Skok, *Slavenstvo i romanstvo na jadranskim otocima*, Zagreb: Jadranski institut, 1950.
18. Ivana Tomas, Maja Zeman, *Spomenici otoka Lopuda od antike do srednjeg vijeka*, Zagreb: Filozofski fakultet Sveučilišta u Zagrebu; Dubrovnik: Ogranak Matice hrvatske u Dubrovniku, 2017.
19. Ivica Žile, *Predromaničko crkveno graditeljstvo otoka Koločepa*, Dubrovnik: Matica Hrvatska, 2003.

Članci:

1. Bruno Bijadija, »Rimska religija i kultovi u Epidauru«, u: *Archaeologia Adriatica* Vol. 6 No. 1 (2012.), str. 67–86.
2. Nenad Cambi, »Fragmenti antičkih sarkofaga na otoku Koločepu«, u: *Arheološka istraživanja u Dubrovniku i dubrovačkom području*, (ur.) Željko Rapanić, Zagreb: Hrvatsko arheološko društvo, 1988., str. 129–137.
3. Nenad Cambi, »Antički Epidaur«, u: *Dubrovnik* 3 (2006.), str. 185–217.
4. Igor Fisković, »Bilješke o starokršćanskim i ranosrednjovjekovnim spomenicima na otoku Šipanu«, u: *Prilozi povijesti umjetnosti u Dalmaciji* Vol. 18 No. 1 (1970.), str. 5–29.
5. Igor Fisković, »Srednjovjekovna preuređenja ranokršćanskih svetišta u dubrovačkom kraju«, u: *Arheološka istraživanja u Dubrovniku i dubrovačkom području*, (ur.) Željko Rapanić, Zagreb: Hrvatsko arheološko društvo, 1988., str. 189–208.
6. Igor Fisković, »Ranokršćanski križevi u srednjovjekovnim crkvama«, u: *Opuscula archaeologica*, Vol. 23 – 24 No. 1 (1999.), str. 237–250.
7. Igor Fisković, »Crkveno graditeljstvo dubrovačke regije u svjetlu povijesti, od IX. Do XII. stoljeća«, u: *Tisuću godina Dubrovačke (nad)biskupije. Zbornik radova znanstvenog skupa u povodu tisuću godina uspostave dubrovačke (nad)biskupije / metropolije*, (ur.) Želimir Puljić, Nediljko A. Ančić, Dubrovnik: Biskupski ordinarijat, Split: Crkva u svijetu, 2001., str. 399–453.
8. Igor Fisković, »O freskama 11. i 12. stoljeća u Dubrovniku i okolici«, u: *Radovi Instituta za povijest umjetnosti* 33, (2009.), str. 17–36.
9. Ivo Goldstein, »Funkcija Jadrana u ratu Bizantskog carstva protiv Ostrogota 535.–555. godine«, u: *Radovi Zavoda za hrvatsku povijest Filozofskog fakulteta Sveučilišta u Zagrebu*, Vol. 37 No. 1. (2005.), str. 23–34.
10. Nada Grujić, »Ljetnikovac Lodovica Beccadellija na Šipanu«, u: *Peristil: zbornik radova za povijest umjetnosti*, Vol. 12-13 No. 1 (1969.), str. 99–106.
11. Miljenko Jurković, »Prilog proučavanju pleterne skulpture na području poluotoka Pelješca«, u: *Starohrvatska prosvjeta*, Vol. III No. 13. (1983.), str. 165–184.
12. Miljenko Jurković, »Prilog određivanju južnodalmatinske grupe predromaničke skulpture«, u: *Starohrvatska prosvjeta*, 15 (1985.), str. 183–199.
13. Miljenko Jurković, Tin Turković, »La Croatie médiévale: état des lieux«, u: *Archéologie du son: Les dispositifs de pots acoustiques dans les édifices anciens*, (ur.) Bénédicte

- Palazzo-Bertholon, Jean-Christophe Valière, Pariz: Société Française d'Archéologie, 2012., str. 133–139.
14. Josip Lučić, »Građevinski spomenici XIII stoljeća na Šipanu«, u: *Prilozi povijesti umjetnosti u Dalmaciji* Vol. 13 No. 1 (1961.), str. 78–84.
 15. Josip Lučić, »Prošlost elafitskog otoka Šipana (do 1300. godine)«, u *Starohrvatska prosvjeta*, Vol. III No. 10 (1968.), str. 93 – 163.
 16. Josip Lučić, »Toponimija dubrovačkog područja do doseljenja Slavena«, u: *Arheološka istraživanja u Dubrovniku i dubrovačkom području*, (ur.) Željko Rapanić, Zagreb: Hrvatsko arheološko društvo, 1988., str. 169–174.
 17. Damir Magaš, Josip Faričić, Maša Surić, »Elafitsko otočje – fizičko-geografska obilježja u funkciji društveno gospodarskog razvitka«, u: *Geoadria*, Vol. 6 No. 1 (2001.), str. 31–55.
 18. Nikolina Maraković, Tin Turković, »Liturgical Vestments on the Eleventh and Twelfth Century Mural Paintings of Dubrovnik and Elaphiti Islands – a Contribution to the Study of „Adrio-Byzantism“ on the Eastern Adriatic«, u: *Radovi Instituta za povijest umjetnosti* 40, (2016.), str. 7.–20.
 19. Tomislav Marasović, »Regionalni južnodalmatinski kupolni tip u arhitekturi ranog srednjeg vijeka«, u: *Beritićev zbornik*, (ur.) Vjekoslav Cvitanović, Dubrovnik: Društvo prijatelja dubrovačke starine, 1960., str. 33–47.
 20. Tomislav Marasović, »Prilog morfološkoj klasifikaciji ranosrednjovjekovne arhitekture u Dalmaciji«, u: *Prilozi istraživanju starohrvatske arhitekture*, Zagreb – Split, 1978., str. 5–129.
 21. Tomislav Marasović, »Regionalizam u ranosrednjovjekovnoj arhitekturi Dalmacije«, u: *Starohrvatska prosvjeta*, Vol III No. 14 (1984.), str. 135–158.
 22. Tomislav Marasović, »O orijentaciji ranosrednjovjekovnih crkava u Dalmaciji«, u: *Opuscvla archaeologica*, Vol. 23-24, No. 1 (1999.), str. 251–271.
 23. Tomislav Marasović, »Patere i amfore u svodovima ranosrednjovjekovnih crkava u Dalmaciji«, u: *Starohrvatska prosvjeta*, Vol. III No. 30 (2003.), str. 113–125.
 24. Igor Mihajlović, Mario Jurišić, »Pregled podmorskih arheoloških istraživanja na dubrovačkom području od 1997. do 2005. godine«, u: *Arheološka istraživanja u Dubrovačko-neretvanskoj županiji*, (ur.) Domagoj Perkić, Zagreb: Hrvatsko arheološko društvo, 2010., str. 103–111.

25. Ivan Mirnik, »Arheološka iskopavanja u Donjem Čelu na Koločepu 1969. godine«, u: *Zbornik u čast Ivici Žili*, (ur.) Vinicije B. Lupis, Dubrovnik: Matica Hrvatska, Ogranak Dubrovnik, 2011., str. 37–58.
26. Mladen Nikolanci, » Pomorska bitka kod Taurisa «, u: *Prilozi povijesti otoka Hvara*, Vol. IV No. 1 (1974.), str. 5–14.
27. Ivan Ostojić, »Benediktinci i benediktinski samostani na prostoru dubrovačke nadbiskupije«, u: *Benediktinci na području dubrovačke nadbiskupije*, (ur.) Želimir Puljić, Marijan Sivrić, Dubrovnik: Dubrovačka biskupija, 2010., str. 113–192.
28. Željko Peković, » Crkva sv. Petra na Veljem vrhu na otoku Šipanu«, u: *Zbornik Tomislava Marasovića*, (ur.) Ivo Babić, Ante Milošević, Željko Rapanić, Split: Sveučilište u Splitu, Muzej hrvatskih arheoloških spomenika, 2002., str. 232–252.
29. Željko Peković, » Konzervatorski zahvat na crkvi sv. Petra na otoku Šipanu s osvrtom na konstrukcijska rješenja kupola na crkvama južnodalmatinskog sloga «, u: *Godišnjak zaštite spomenika kulture Hrvatske 26/27* (2003.), str. 77–92.
30. Domagoj Perkić, »Novi podmorski arheološki lokaliteti na širem dubrovačkom području«, u: *Zbornik radova u znak sjećanja na Marija Jurišića*, (ur.) Luka Bekić, Zagreb: Hrvatski restauratorski zavod, 2009., str. 319–337.
31. Marija Planić-Lončarić, »Suđurađ i Luka na otoku Šipanu«, u: *Zbornik dubrovačkog primorja III*, Dubrovnik, 1991., str. 113–131.
32. Josip Posedel, »Predromanički spomenici otoka Šipana«, u: *Starohrvatska prosvjeta* Vol. III No. 2 (1952.), str. 113–128.
33. Ivica Prlender, »Crkva i država u srednjovjekovnom Dubrovniku«, u: *Tisuću godina Dubrovačke (nad)biskupije. Zbornik radova znanstvenog skupa u povodu tisuću godina uspostave dubrovačke (nad)biskupije / metropolije (998.–1998.)*, (ur.) Želimir Puljić, Nediljko A. Ančić, Dubrovnik: Biskupski ordinarijat, Split: Crkva u svijetu, 2001., str. 325–339.
34. Ivica Prlender, »Rimska kurija prema rubnim prostorima Zapada na istočnojadranskoj obali tijekom XI. i XII. stoljeća«, u: *Historijski zbornik LXII/1.*, 2009., str. 1–27.
35. Samuel Puhiera, »Srednjovjekovne crkve na ostrvu Šipanu kod Dubrovnika«, u: *Starinar*, 5-6 (1956.), str. 228–245.
36. Željko Rapanić, »O počecima i nastajanju Dubrovnika. Naknadna razmišljanja«, u: *Starohrvatska prosvjeta* Vol. III No. 40. (2013.), str. 81–126.

37. Ivan Šarić, »Tri antička spomenika s otoka Lopuda«, u: *Arheološka istraživanja u Dubrovniku i dubrovačkom području*, (ur.) Željko Rapanić, Zagreb: Hrvatsko arheološko društvo, 1988., str. 111–117.
38. Tin Turković, »Kasnoantička "palača" u Polačama – nove spoznaje«, u: *Zbornik radova simpozija „Dani Cvita Fiskovića“*, (ur.) Marin Perković, Zagreb: Filozofski fakultet Sveučilišta u Zagrebu – Odsjek za povijest umjetnosti, 2012.
39. Nikolina Uroda, »Beginnings of Monasticism on Central Dalmatian Islands (Problems and Perspectives)«, u: *Hortus Artium Medievalium*, 19 (2013.), str. 113–120.
40. Maja Zeman, »Elafitsko otočje u antici i kasnoj antici«, u: Ivana Tomas, Maja Zeman, *Spomenici otoka Lopuda od antike do srednjeg vijeka*, Zagreb: Filozofski fakultet Sveučilišta u Zagrebu; Dubrovnik: Ogranak Matice hrvatske u Dubrovniku, 2017., str. 11–34.
41. Meri Zornija, »O načinu funkcioniranja predromaničkih klesarskih atelijera na primjeru *Kotorske klesarske radionice*«, u: *Ars Adriatica* 7 (2017.), str. 47–64.
42. Ivica Žile, »Naselje prije Grada«, u: *Dubrovnik* 4 (1997.), str. 97–119.

Neobjavljeni diplomski, magistarski ili doktorski radovi:

1. Miljenko Jurković, *Predromanička dekorativna skulptura na dubrovačkom području*, magistarski rad, Zagreb: Filozofski fakultet Sveučilišta u Zagrebu, 1984.
2. Josip Klaić, *Organizacija pejzaža od antike do srednjeg vijeka prostora Cavtata*, diplomski rad, Zagreb: Filozofski fakultet Sveučilišta u Zagrebu, 2016.
3. Ivana Tomas, *Srednjovjekovne jednobrodne crkve s kupolom južne Dalmacije i Boke kotorske*, doktorski rad, Zagreb: Filozofski fakultet Sveučilišta u Zagrebu, 2014.
4. Maja Zeman, *Transformacije rimskih „vila“ na prostoru srednje Dalmacije tijekom kasne antike i ranog srednjeg vijeka*, doktorski rad, Zagreb: Filozofski fakultet Sveučilišta u Zagrebu, 2014.
5. Meri Zornija, *Ranosrednjovjekovna skulptura na tlu Boke kotorske*, doktorski rad, Zagreb: Filozofski fakultet Sveučilišta u Zagrebu, 2014.

6. Popis karata

1. Pretpostavljeni antički lokaliteti otoka Šipana. Izradila: Mara Korunić, podloga: *Esri Imagery*
2. Kasnoantički lokaliteti otoka Šipana. Izradila: Mara Korunić, podloga: *Esri Imagery*
3. Južnodalmatinski jednobrodni kupolni tip na otoku Šipanu. Izradila: Mara Korunić, podloga: *Esri Imagery*

7. Karte

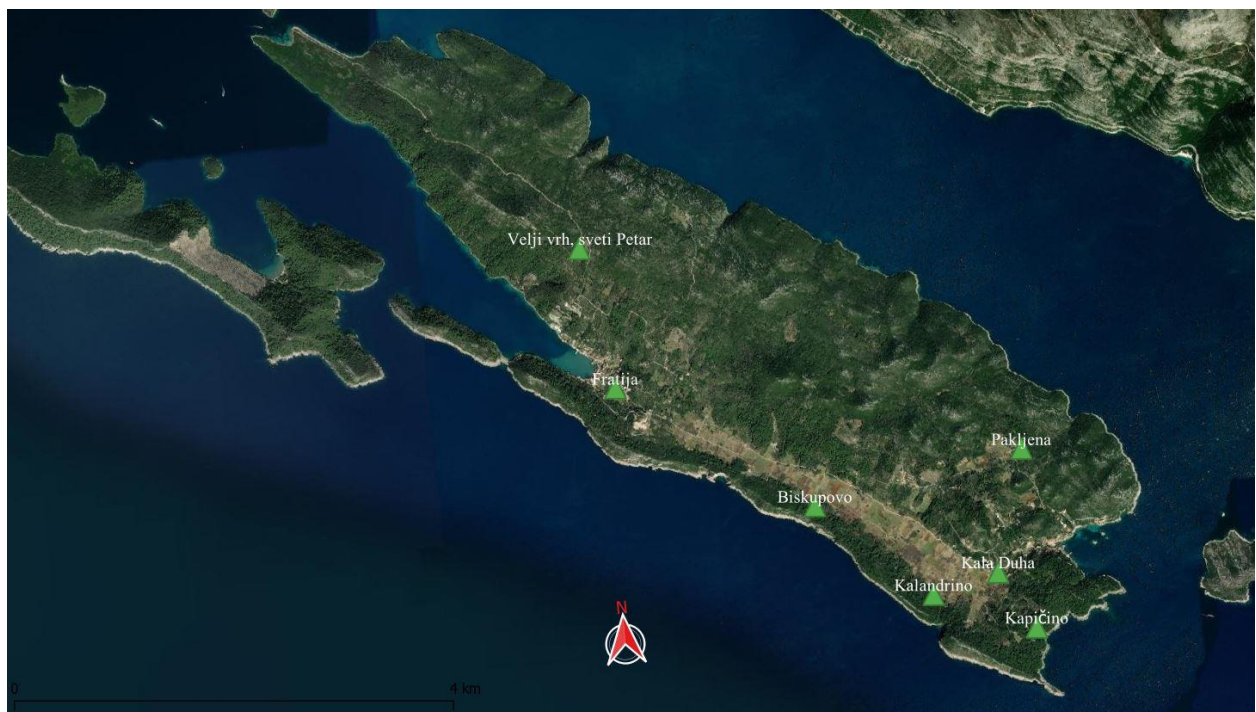

Karta 1. Pretpostavljeni antički lokaliteti otoka Šipana. Izradila: Mara Korunić, podloga: *Esri Imagery*



Karta 2. Kasnoantički lokaliteti otoka Šipana. Izradila: Mara Korunić, podloga: *Esri Imagery*

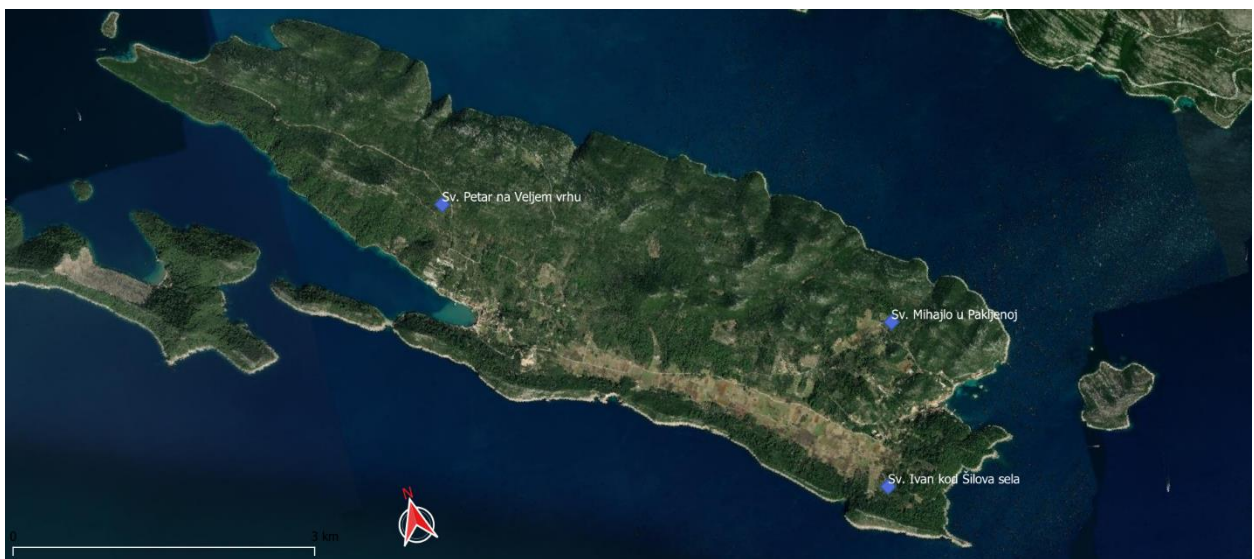

Karta 3. Južnodalmatinski jednobrodni kupolni tip na otoku Šipanu. Izradila: Mara Korunić, podloga: *Esri Imagery*

8. Popis slikovnih priloga

- Slika 1. Rimski natpis uzidan ispred šipanske kuće. Foto: Mara Korunić
- Slika 2. Nepoznati pleterni ulomak. Fotografija preuzeta iz: Nikola Zvonimir Bjelovučić, *Crvena Hrvatska i Dubrovnik*, 1929., sl. 25.
- Slika 3. Nadprozornik šipanske kuće. Fotografija preuzeta iz: Nikola Zvonimir Bjelovučić, *Crvena Hrvatska i Dubrovnik*, 1929., sl. 26.
- Slika 4. Dovratnik iz crkve Gospe od Lužina. Fotografija preuzeta iz: Vinicije B. Lupis, *Don Ante Dračevac, izabrane studije*, 2016., str. 91.
- Slika 5. Tlocrt sv. Marije u Biskupiji. Prema: Igor Fisković, vidi u: Tomislav Marasović, *Dalmatia praeromanica*, 4., 2013., str. 208.
- Slika 6. Uzdužni presjek crkve sv. Marije u Biskupiji. Prema: Igor Fisković, vidi u: Tomislav Marasović, *Dalmatia praeromanica*, 4., 2013., str. 208.
- Slika 7. Prozor apside sv. Marije u Biskupiji. Fotografija preuzeta iz: Tomislav Marasović, *Dalmatia praeromanica*, 4., 2013., str. 209.
- Slika 8. Ulomak menze iz sv. Marije u Biskupiji. Fotografija preuzeta iz: Igor Fisković, »Bilješke o starokršćanskim«, (1970.), str. 20.
- Slika 9. Ranokršćanski nadvratnik u sv. Marije u Biskupiji. Fotografija preuzeta iz: Igor Fisković, »Bilješke o starokršćanskim«, (1970.), str. 19.
- Slika 10. Ulomak tranzene iz sv. Marije u Biskupiji. Fotografija preuzeta iz: Igor Fisković, »Bilješke o starokršćanskim«, (1970.), str. 20.
- Slika 11. Sv. Mihovil nad morem. Fotografija preuzeta iz: Branko Nadilo, Krešimir Regan, »Stare crkve na otoku Šipanu«, u: *Grđevinar* Vol. 58 No 6 (2006), str. 588.
- Slika 12. Unutrašnjost sv. Mihovila nad morem. Fotografija preuzeta iz: Branko Nadilo, Krešimir Regan, »Stare crkve na otoku Šipanu«, u: *Grđevinar* Vol. 58 No 6 (2006), str. 589.
- Slika 13. Tlocrt sv. Mihovila nad morem. Prema: I. Fisković, vidi u: Tomislav Marasović, *Dalmatia praeromanica*, 4., 2013., str. 205.
- Slika 14. Kapitel iz sv. Mihovila nad morem. Fotografija preuzeta iz: Tomislav Marasović, *Dalmatia praeromanica*, 4., 2013., str. 206.
- Slika 15. Sveti Ivan u Šilovu selu. Foto: Mara Korunić
- Slika 16. Tlocrt sv. Ivana kod Šilova sela. Izradila: Luciana Peko, vidi u: Željko Peković, *Četiri elafitske crkve*, 2008., str. 44.

- Slika 17. Kupola sv. Ivana kod Šilova sela. Foto: Mara Korunić
- Slika 18. Akustična vaza u sv. Ivana u Šilovu selu. Fotografija preuzeta iz: Tomislav Marasović, »Patere i amfore«, (2003.), str. 120.
- Slika 19. Crkva svetog Mihajla uz crkvu Gospe od Milosti u Pakljennoj. Foto: Mara Korunić
- Slika 20. Crkva sv. Mihajla u Pakljennoj. Fotografija preuzeta iz: Branko Nadilo, Krešimir Regan, »Stare crkve na otoku Šipanu«, u: *Građevinar* Vol. 58 No 6 (2006), str. 593.
- Slika 21. Rekonstrukcija tlocrta crkve sv. Mihajla u Pakljennoj. Prema: Igor Fisković, vidi u: Tomislav Marasović, *Dalmatia praeromanica*, 4., 2013., str. 212.
- Slika 22. Unutrašnjost sv. Mihajla u Pakljennoj. Fotografija preuzeta iz: Vladimir Gvozdanović (Goss), *Predromanička arhitektura*, 2006., str. 71.
- Slika 23. Akustična vaza u sv. Mihajlu u Pakljennoj. Fotografija preuzeta iz: Tomislav Marasović, »Patere i amfore«, (2003.), str. 120.
- Slika 24. Stupić iz sv. Mihajla u Pakljennoj. Fotografija preuzeta iz: Igor Fisković, »Bilješke o starokršćanskim«, (1970.), str. 23.
- Slika 25. Mramorni ulomci iz sv. Mihajla u Pakljennoj. Fotografija preuzeta iz: Igor Fisković, »Bilješke o starokršćanskim«, (1970.), str. 24.
- Slika 26. Dovratnik iz sv. Mihajla u Pakljennoj. Fotografija preuzeta iz: Josip Posedel, »Predromanički spomenici otoka Šipana«, (1952.), sl. 9.
- Slika 27. Pilastar iz sv. Nikole na Koločepu. Fotografija preuzeta iz: Meri Zornija, *Ranosrednjovjekovna skulptura*, 2014., T. XXIII
- Slika 28. Nadvratnik iz samostana sv. Mihajla u Pakljennoj. Fotografija preuzeta iz: Josip Posedel, »Predromanički spomenici otoka Šipana«, (1952.), sl. 10.
- Slika 29. Sv. Petar na Veljem Vrh. Foto: Mara Korunić
- Slika 30. Tlocrt s položajem rekonstruirane kupole sv. Petra na Veljem Vrh. Prema: Željko Peković, vidi u: Željko Peković, *Četiri elafitske crkve*, 2008., str. 114.
- Slika 31. Unutrašnjost sv. Petra na Veljem Vrh nakon obnove. Fotografija preuzeta iz: Željko Peković, *Četiri elafitske crkve*, 2008., str. 116.

9. Slike

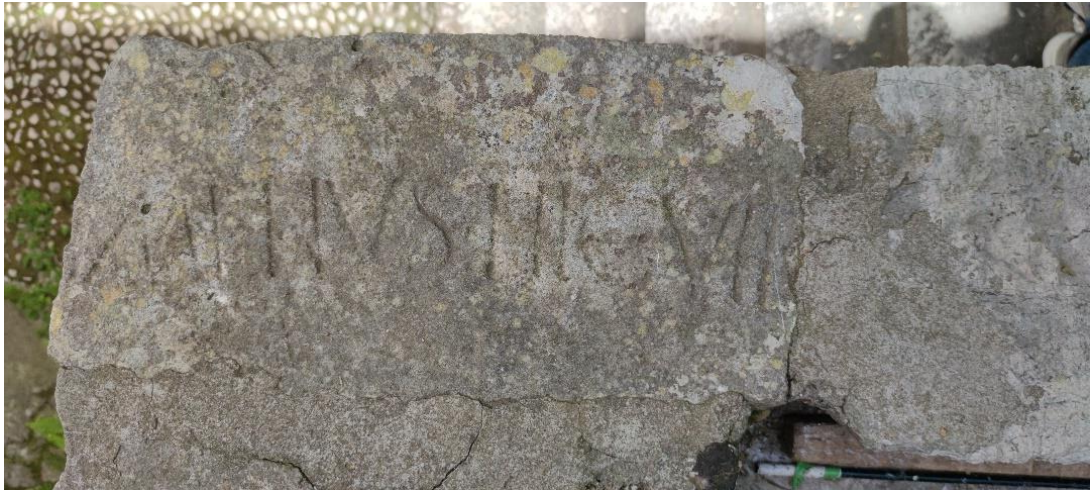

Slika 1. Rimski natpis uzidan ispred šipanske kuće. Foto: Mara Korunić



Slika 2. Nepoznati pleterni ulomak. Fotografija preuzeta iz: Nikola Zvonimir Bjelovučić, *Crvena Hrvatska i Dubrovnik*, 1929., sl. 25.

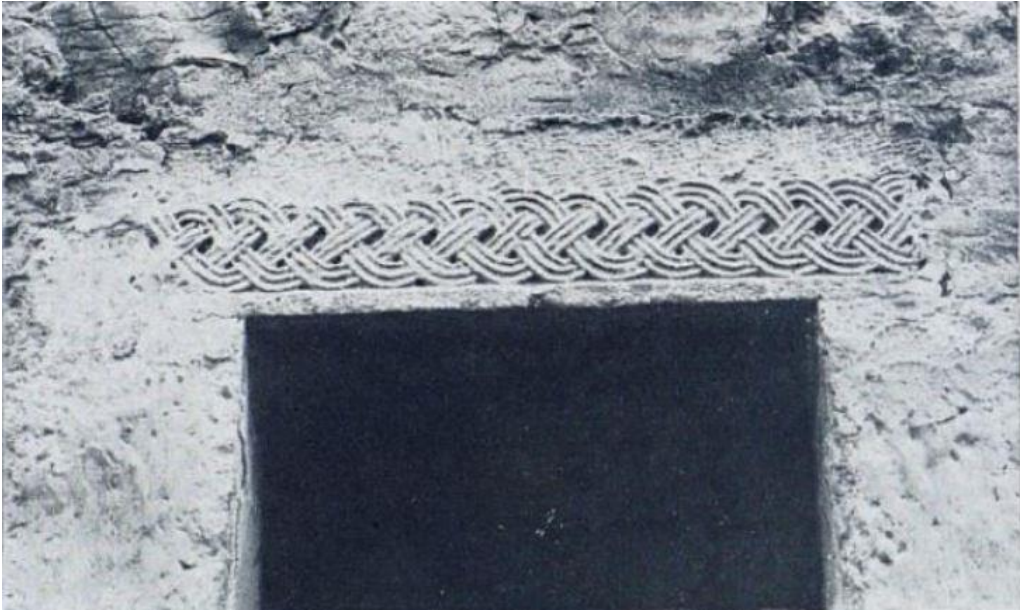

Slika 3. Nadprozornik šipanske kuće. Fotografija preuzeta iz: Nikola Zvonimir Bjelovučić, *Crvena Hrvatska i Dubrovnik*, 1929., sl. 26.

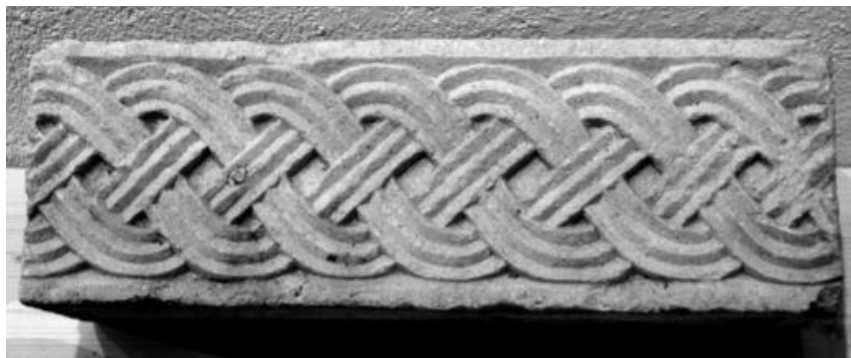

Slika 4. Dovratnik iz crkve Gospe od Lužina. Fotografija preuzeta iz: Vinicije B. Lupis, *Don Ante Dračevac, izabrane studije*, 2016., str. 91.

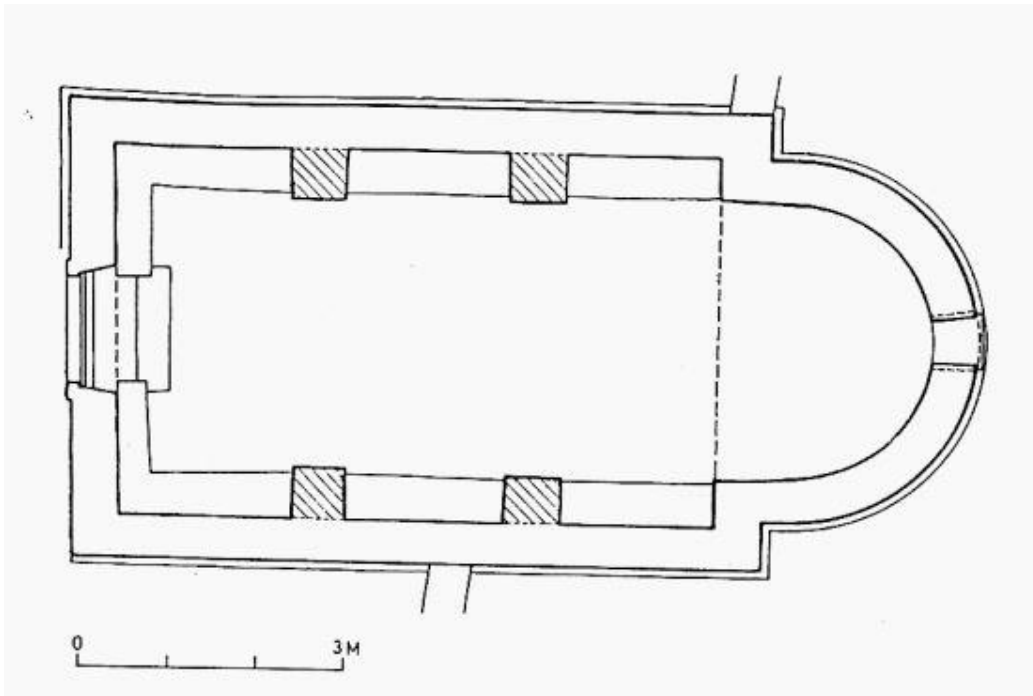

Slika 5. Tlocrt sv. Marije u Biskupiji. Prema: Igor Fisković, vidi u: Tomislav Marasović, *Dalmatia praeromanica*, 4., 2013., str. 208.

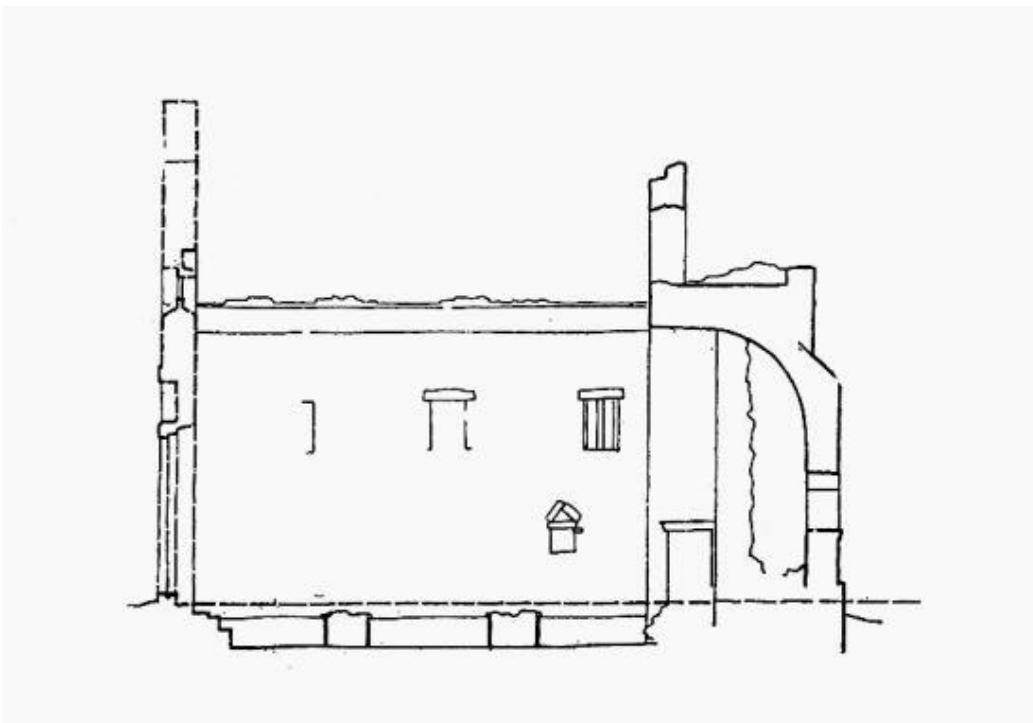

Slika 6. Uzdužni presjek crkve sv. Marije u Biskupiji. Prema: Igor Fisković, vidi u: Tomislav Marasović, *Dalmatia praeromanica*, 4., 2013., str. 208.



Slika 7. Prozor apside sv. Marije u Biskupiji. Fotografija preuzeta iz: Tomislav Marasović, *Dalmatia praeromanica*, 4., 2013., str. 209.



Slika 8. Ulomak menze iz sv. Marije u Biskupiji. Fotografija preuzeta iz: Igor Fisković, »Bilješke o starokršćanskim«, (1970.), str. 20.



Slika 9. Ranokršćanski nadvratnik u sv. Marije u Biskupiji. Fotografija preuzeta iz: Igor Fisković, »Bilješke o starokršćanskim«, (1970.), str. 19.



Slika 10. Ulomak tranzene iz sv. Marije u Biskupiji. Fotografija preuzeta iz: Igor Fisković, »Bilješke o starokršćanskim«, (1970.), str. 20.



Slika 11. Sv. Mihovil nad morem. Fotografija preuzeta iz: Branko Nadilo, Krešimir Regan, »Stare crkve na otoku Šipanu«, u: *Građevinar* Vol. 58 No 6 (2006), str. 588.



Slika 12. Unutrašnjost sv. Mihovila nad morem. Fotografija preuzeta iz: Branko Nadilo, Krešimir Regan, »Stare crkve na otoku Šipanu«, u: *Građevinar* Vol. 58 No 6 (2006), str. 589.

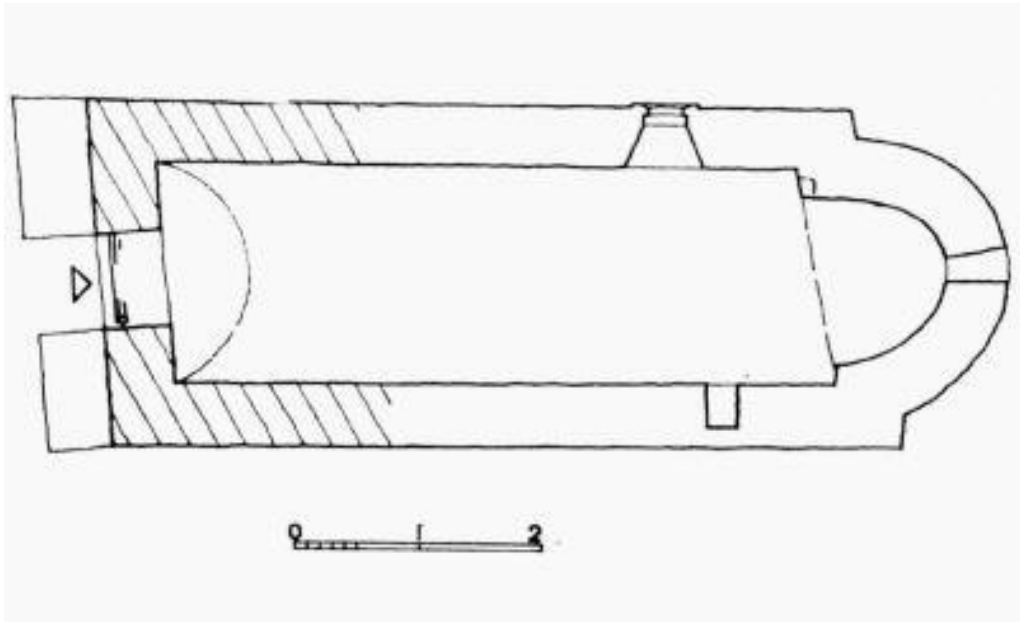

Slika 13. Tlocrt sv. Mihovila nad morem. Prema: I. Fisković, vidi u: Tomislav Marasović, *Dalmatia praeromanica*, 4., 2013., str. 205.

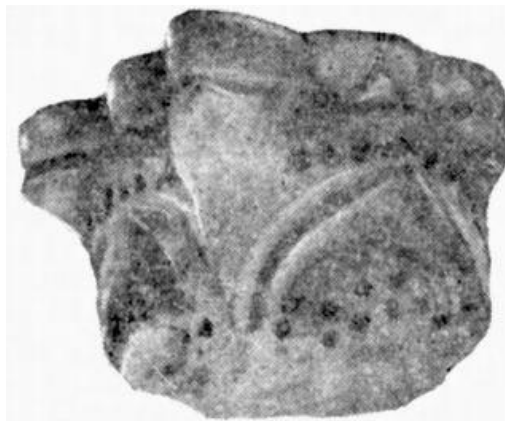

Slika 14. Kapitel iz sv. Mihovila nad morem. Fotografija preuzeta iz: Tomislav Marasović, *Dalmatia praeromanica*, 4., 2013., str. 206.



Slika 15. Sv. Ivan kod Šilova sela. Foto: Mara Korunić

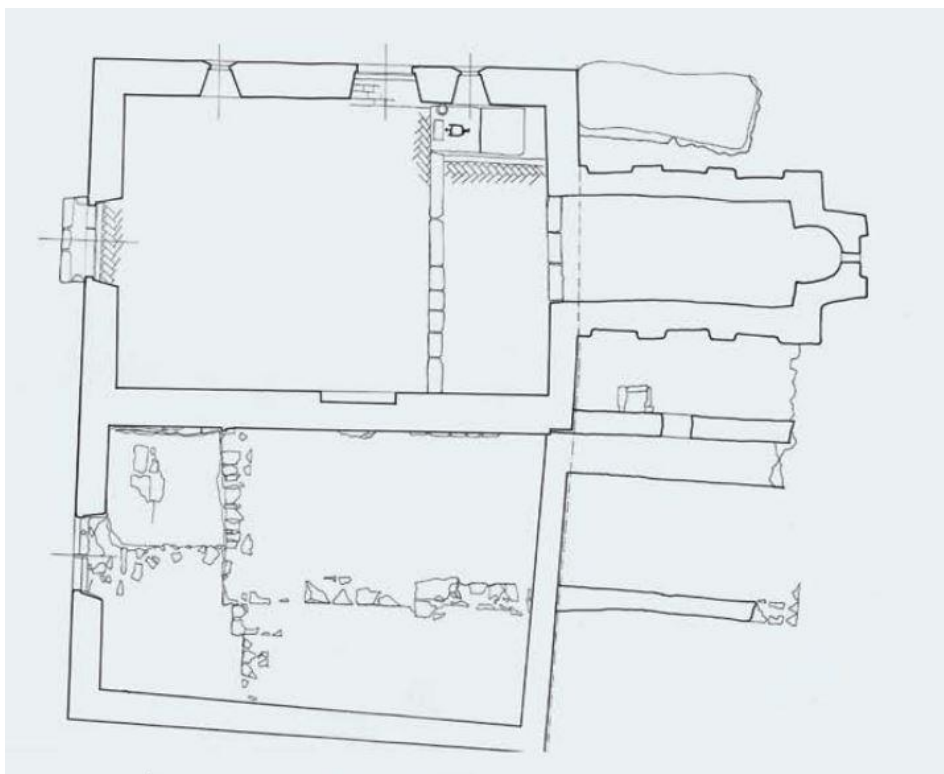

Slika 16. Tlocrt sv. Ivana kod Šilova sela. Izradila: Luciana Peko, vidi u: Željko Peković, *Četiri elafitske crkve*, 2008., str. 44.



Slika 17. Kupola sv. Ivana kod Šilova sela. Foto: Mara Korunić



Slika 18. Akustična vaza u sv. Ivana u Šilovu selu. Fotografija preuzeta iz: Tomislav Marasović, »Patere i amfore«, (2003.), str. 120.



Slika 19. Crkva sv. Mihajla uz crkvu Gospe od milosti u Pakljenj. Foto: Mara Korunić



Slika 20. Crkva sv. Mihajla u Pakljenj. Fotografija preuzeta iz: Branko Nadilo, Krešimir Regan, »Stare crkve na otoku Šipanu«, u: *Građevinar* Vol. 58 No 6 (2006), str. 593.

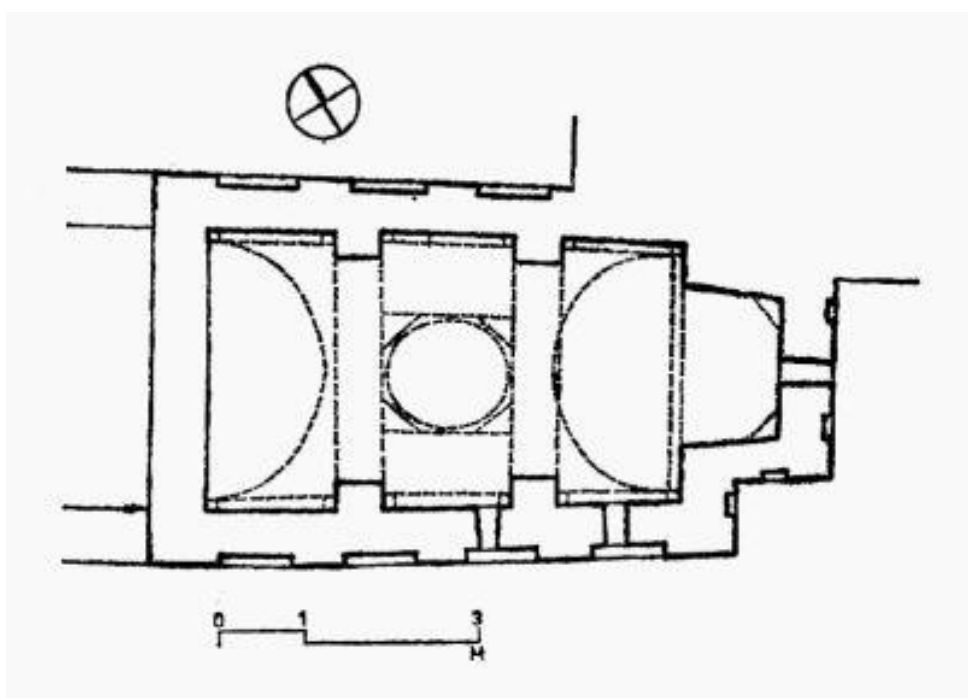

Slika 21. Rekonstrukcija tlocrta crkve sv. Mihajla u Pakljenj. Prema: Igor Fisković, vidi u: Tomislav Marasović, *Dalmatia praeromanica*, 4., 2013., str. 212.

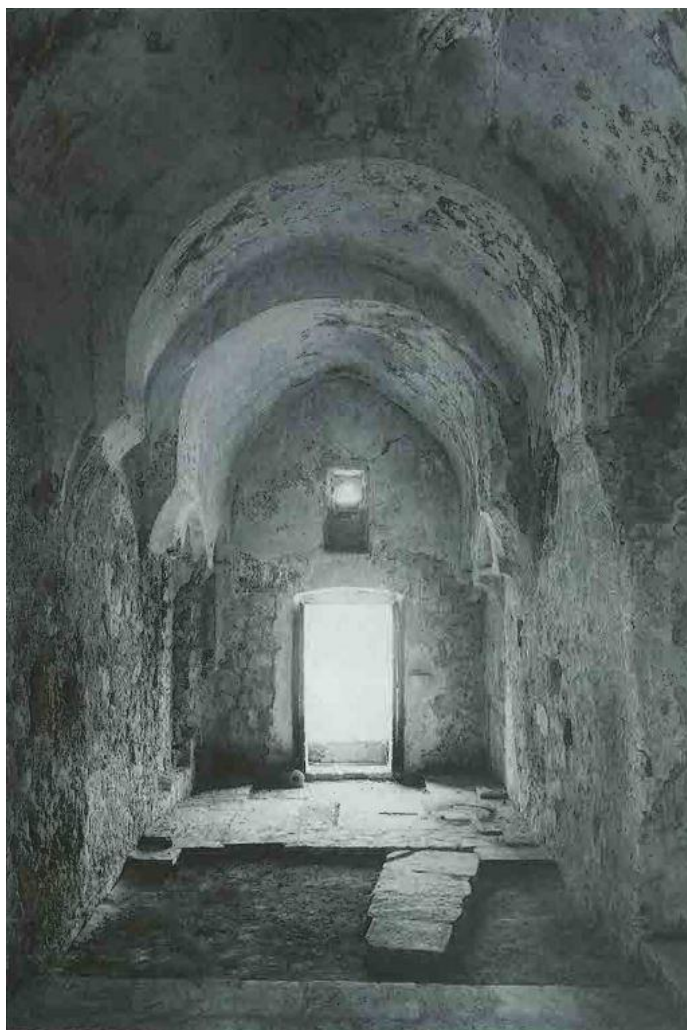

Slika 22. Unutrašnjost sv. Mihajla u Pakljenici. Fotografija preuzeta iz: Vladimir Gvozdanović (Goss), *Predromanička arhitektura*, 2006., str. 71.

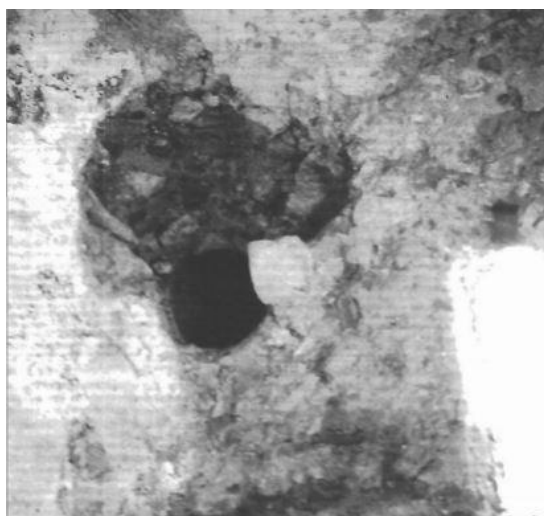

Slika 23. Akustična vaza u sv. Mihajlu u Pakljenici. Fotografija preuzeta iz: Tomislav Marasović, »Patere i amfore«, (2003.), str. 120.

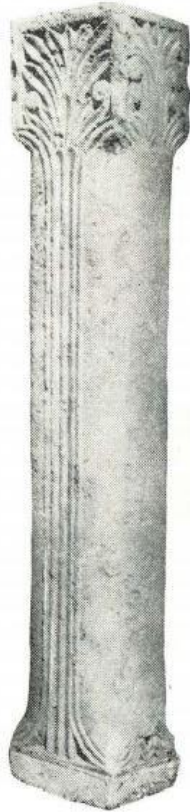

Slika 24. Stupić iz sv. Mihajla u Pakljennoj. Fotografija preuzeta iz: Igor Fisković, »Bilješke o starokršćanskim«, (1970.), str. 23.

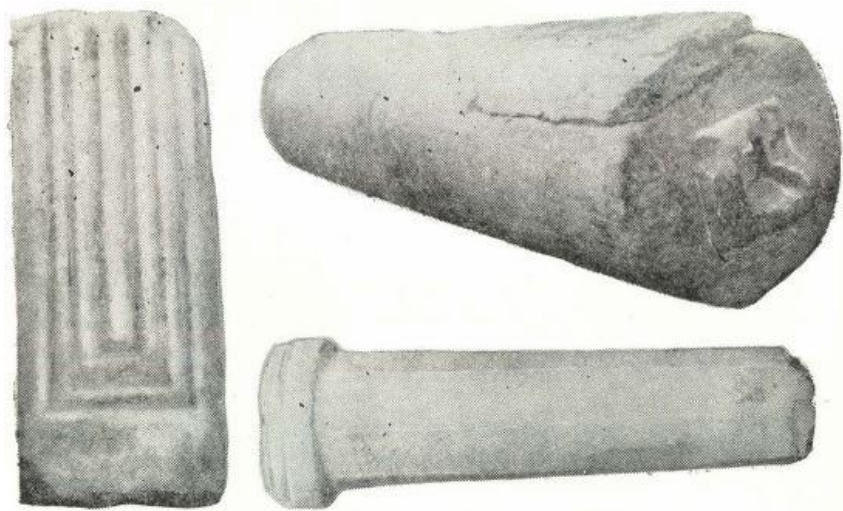

Slika 25. Mramorni ulomci iz sv. Mihajla u Pakljennoj. Fotografija preuzeta iz: Igor Fisković, »Bilješke o starokršćanskim«, (1970.), str. 24.



Slika 26. Dovratnik iz sv. Mihajla u Pakljenoj. Fotografija preuzeta iz: Josip Posedel, »Predromanički spomenici otoka Šipana«, (1952.), sl. 9.



Slika 27. Pilastar iz sv. Nikole na Koločepu. Fotografija preuzeta iz: Meri Zornija, *Ranosrednjovjekovna skulptura*, 2014., T. XXIII



Slika 28. Nadvratnik iz samostana sv. Mihajla u Pakljenj. Fotografija preuzeta iz: Josip Posedel, »Predromanički spomenici otoka Šipana«, (1952.), sl. 10.



Slika 29. Crkva sv. Petra na Veljem Vrh. Foto: Mara Korunić

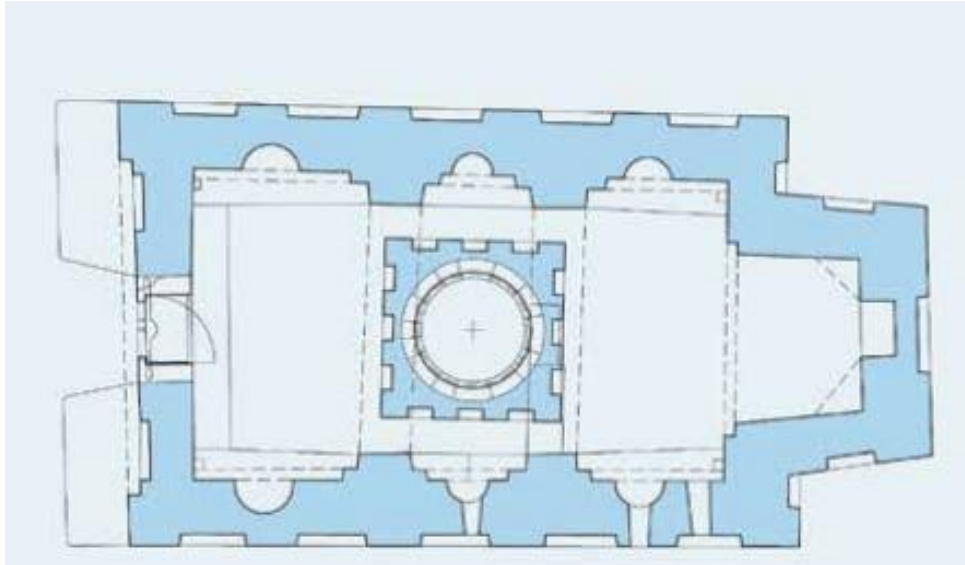

Slika 30. Tlocrt s položajem rekonstruirane kupole sv. Petra na Veljem Vrh. Prema: Željko Peković, vidi u: Željko Peković, *Četiri elafitske crkve*, 2008., str. 114.



Slika 31. Unutrašnjost sv. Petra na Veljem Vrh nakon obnove. Fotografija preuzeta iz: Željko Peković, *Četiri elafitske crkve*, 2008., str. 116.

10. Summary

The paper presents an overview of current knowledge of the Elaphite island of Šipan on which the assumption of its development during late antiquity and the early Middle Ages is based on. Due to the lack of written sources up until the 13th century, when the island was also first recorded officially under the authority of Dubrovnik, and the lack of systematic archaeological research of the island, today its history can be seen only in traces. Given that Šipan has always been seen as a part of the Elaphite Islands, and not as a separate entity, the first part will give an insight of remains found on the islands and a historical overview of the socio-political events in the area of Dubrovnik during late antiquity and the early Middle Ages as an introduction to the context of that period. The main part of the paper will be presented as a catalogue of sacral architecture of the island of Šipan from 4th until 11th century with detailed descriptions. The conclusion of the paper will be in the form of some final reflection about the development of Šipan during that period and its connection to Dubrovnik.

Keywords: Šipan, Elaphites, early Christianity, pre-Romanesque, early Romanesque, architecture, landscape